

# INGCO

www.ingco.com

**PRODUCT  
MANUAL**

## LITHIUM-ION VACUUM CLEANER

Σκούπα Stick Cyclone Μπαταρίας 20V Li-Ion











**CVLI2006 CVLI20061**



SCAN FOR VIDEO



## Σύμβολα στο εγχειρίδιο οδηγιών

	Διαβάστε το εγχειρίδιο οδηγιών πριν από τη χρήση.
	CE conformity / δήλωση συμμόρφωσης
	Ειδοποίηση ασφαλείας. Χρησιμοποιείτε μόνο τα εξαρτήματα που υποστηρίζονται από τον κατασκευαστή.
	Τα απόβλητα ηλεκτρικών προϊόντων δεν πρέπει να απορρίπτονται μαζί με τα οικιακά απορρίμματα. Παρακαλώ ανακυκλώστε. Επικοινωνήστε με το κατάστημα λιανικής πώλησης για συμβουλές ανακύκλωσης.
	Φορτίστε τη μπαταρία μόνο κάτω από 40°C
	Ανακυκλώνετε πάντα τις μπαταρίες
	Μην καταστρέφετε τη μπαταρία με φωτιά
	Μην βάλετε τη μπαταρία στο νερό

**ΠΡΟΣΟΧΗ** Διαβάστε όλες τις προειδοποιήσεις ασφαλείας και όλες τις οδηγίες. Η μη τήρηση των προειδοποιήσεων και των οδηγιών μπορεί να προκαλέσει ηλεκτροπληξία, πυρκαγιά και / ή σοβαρό τραυματισμό.

Αποθηκεύστε το φυλλάδιο για να μπορείτε να διαβάσετε αργότερα ξανά.

Ο όρος «ηλεκτρικό εργαλείο» που χρησιμοποιείται στις προειδοποιήσεις αναφέρεται σε ηλεκτρικά εργαλεία που λειτουργούν με ρεύμα (με καλώδιο ή με μπαταρία (χωρίς καλώδιο, επαναφορτιζόμενα)).

#### 1) Περιοχή εργασίας

- α.) Διατηρείτε το χώρο εργασίας καθαρό και καλά φωτισμένο. Ακατάστατοι και οι σκοτεινοί χώροι προκαλούν ατυχήματα.
- β.) Μη χρησιμοποιείτε ηλεκτρικά εργαλεία σε εκρηκτικές ατμόσφαιρες, όπως παρουσία εύφλεκτων υγρών, αερίων ή σκόνης.
- γ.) Κρατήστε τα παιδιά και τους παρευρισκόμενους μακριά όταν χρησιμοποιείτε ένα ηλεκτρικό εργαλείο.

#### 2) Ηλεκτρική ασφάλεια

- α.) Το φως των ηλεκτρικών εργαλείων πρέπει να ταιριάζει στην πρίζα. Μη τροποποιείτε ποτέ το φως με οποιονδήποτε τρόπο. Μη χρησιμοποιείτε φως προσαρμογής με γη (γειωμένα) ηλεκτρικά εργαλεία.
- β.) Αποφύγετε τη σωματική επαφή με γειωμένες επιφάνειες, όπως σωλήνες, καλοριφέρ, κουζίνες και ψυγεία. Υπάρχει αυξημένος κίνδυνος ηλεκτροπληξίας.
- γ.) Μην εκθέτετε τα ηλεκτρικά εργαλεία στη βροχή ή σε υγρές συνθήκες. Υπάρχει αυξημένος κίνδυνος ηλεκτροπληξίας.

#### 3) Προσωπική ασφάλεια

- α.) Να είστε σε ετοιμότητα να βλέπετε αυτό που κάνετε και να χρησιμοποιείτε κοινή λογική όταν λειτουργείτε ένα ηλεκτρικό εργαλείο. Μην χρησιμοποιείτε ηλεκτρικά εργαλεία όταν είστε κουρασμένοι ή υπό την επήρεια ναρκωτικών, αλκοόλ ή φαρμάκων.
- β.) Χρήση εξοπλισμού ασφαλείας. Φοράτε πάντα προστατευτικά γυαλιά, μάσκα σκόνης, αντιολισθητικά υποδήματα ασφαλείας, κράνος και ωτασπίδες.
- γ.) Να αποφεύγετε την τυχαία εκκίνηση. Βεβαιωθείτε ότι ο διακόπτης βρίσκεται στη θέση OFF πριν συνδέσετε το ηλεκτρικό εργαλείο.
- δ.) Αφαιρέστε οποιοδήποτε εργαλείο ρύθμισης ή κλειδί από το εργαλείο πριν το εκκινήσετε. Μπορεί να προκληθεί τραυματισμός.

- ε.) Να μην τεντώνεστε για να φτάσετε το σημείο εργασίας. Διατηρείτε τη σωστή στάση και ισορροπία, ανά πάσα στιγμή. Θα έχετε έτσι καλύτερο έλεγχο του εργαλείου σε αναπάντεχες καταστάσεις.
- στ.) Να είστε ντυμένοι κατάλληλα. Μην φοράτε φαρδιά ρούχα ή κοσμήματα. Κρατήστε τα μαλλιά, το ρουχισμό και τα γάντια μακριά από κινούμενα μέρη.
- ζ.) Αν παρέχονται εξαρτήματα για τη σύνδεση συσκευών εξαγωγής και συλλογής σκόνης, βεβαιωθείτε ότι είναι συνδεδεμένα και χρησιμοποιούνται σωστά.

#### 4) Χρήση εργαλείου μπαταρίας και συντήρηση

- α.) Επαναφορτίστε μόνο με τον φορτιστή που προσδιορίζει ο κατασκευαστής. Ένας φορτιστής που είναι κατάλληλος για έναν τύπο μπαταρίας μπορεί να προκαλέσει φωτιά όταν χρησιμοποιηθεί με άλλο τύπο μπαταρίας.
- β.) Χρησιμοποιείτε τα εργαλεία μόνο με τις ακριβώς προσδιορισμένες μπαταρίες. Οποιαδήποτε άλλη μπαταρία μπορεί να προκαλέσει τραυματισμό ή και φωτιά.
- γ.) Όταν δεν χρησιμοποιείτε τις μπαταρίες, κρατήστε τις μακριά από μεταλλικά αντικείμενα όπως καρφιά, βίδες, κέρματα συνδετήρες και κλειδιά ή οποιοδήποτε άλλο μεταλλικό αντικείμενο που μπορεί να βραχυκυκλώσει τους ακροδέκτες των μπαταριών. Μπορεί να προκληθούν εγκαύματα ή φωτιά.
- δ.) Κάτω από συνθήκες εξαιρετικής καταπόνησης της μπαταρίας, μπορεί να υπάρξει διαρροή υγρών. Να αποφύγετε την επαφή. Αν αυτό συμβεί κατά λάθος, ξεπλύνετε με νερό. Αν το υγρό έρθει σε επαφή με τα μάτια, αναζητήστε ιατρική φροντίδα. Το υγρό αυτό μπορεί να προκαλέσει ερεθισμούς ή εγκαύματα.
- ε.) Μην χρησιμοποιείτε φθαρμένη ή τροποποιημένη μπαταρία. Φθαρμένες ή τροποποιημένες μπαταρίες μπορεί να έχουν απρόβλεπτη συμπεριφορά με αποτέλεσμα φωτιά, έκρηξη ή κίνδυνο τραυματισμού.
- στ.) Μην εκθέτετε την μπαταρία ή το εργαλείο σε φωτιά ή υψηλές θερμοκρασίες. Η έκθεση σε φωτιά ή θερμοκρασίες άνω των 130 °C μπορεί να προκαλέσει έκρηξη.
- ζ.) Ακολουθείστε όλες τις οδηγίες φόρτισης και μην φορτίζετε την μπαταρία ή το εργαλείο εκτός του εύρους θερμοκρασιών που προσδιορίζεται. Μη σωστή φόρτιση ή σε θερμοκρασίες διαφορετικές από αυτές των οδηγιών, μπορεί να βλάψουν την μπαταρία και αυξάνουν τον κίνδυνο πυρκαγιάς.

#### 6) Επισκευή

- α.) Επιτρέπεται η συντήρηση του ηλεκτρικού σας εργαλείου μόνο από εξειδικευμένο επισκευαστή. Αυτό θα διασφαλίσει τη διατήρηση της ασφάλειας του ηλεκτρικού εργαλείου.
- β.) Χρησιμοποιείτε μόνο γνήσια ανταλλακτικά. Έτσι εξασφαλίζεται ότι θα λειτουργεί σύμφωνα με τα απαιτούμενα πρότυπα ασφαλείας.

## ΠΡΟΣΘΕΤΕΣ ΕΙΔΟΠΟΙΗΣΕΙΣ ΑΣΦΑΛΕΙΑΣ

1. Αυτή η συσκευή έχει σχεδιαστεί ΜΟΝΟ για οικιακή & ιδιωτική χρήση. Καμία ευθύνη δεν φέρει ο κατασκευαστής για βλάβη που προκλήθηκε από χρήση μη συμβατή με τις οδηγίες.
2. Η συσκευή δεν προορίζεται για χρήση στις παρακάτω περιπτώσεις οι οποίες δεν καλύπτονται από την εγγύηση:
  - Επαγγελματική χρήση.
  - Σε κοινόχρηστους χώρους κουζίνας που χρησιμοποιούνται από το προσωπικό καταστημάτων, γραφείων και άλλων επαγγελματικών χώρων.
  - Σε αγροκτήματα.
  - Για χρήση από πελάτες ξενοδοχείων, πανδοχείων, ενοικιαζόμενων δωματίων κτλ.
3. Η συσκευή χρησιμοποιείται μόνο για καθάρισμα ξηρών υπολειμμάτων σκόνης από χαλιά και δάπεδα.
4. Η συσκευή πρέπει να χρησιμοποιείται μόνο σε εσωτερικούς χώρους.
5. Μη χρησιμοποιείτε τη συσκευή εάν υπάρχει κάποια φθορά , έχει πέσει ή έχει υποστεί οποιαδήποτε καταστροφή. Απευθυνθείτε σε ειδικευμένο τεχνικό για επιδιόρθωση ή αντικατάσταση.
6. Μη χρησιμοποιείτε εξαρτήματα που δε συνιστώνται από τον κατασκευαστή. Μπορεί να προκαλέσουν τραυματισμό στον χρήστη και καταστροφή της συσκευής.
7. Μη χρησιμοποιείτε τη συσκευή με οποιοδήποτε μετασχηματιστή ή μετατροπέα τάσης.
8. Μην τοποθετείτε ή αποθηκεύετε τη συσκευή κοντά ή επάνω σε ηλεκτρικό φούρνο, σε φούρνο υγραερίου, σε φούρνο μικροκυμάτων ή πλυντήριο.
9. Τοποθετήστε τη συσκευή μακριά από εύφλεκτα αντικείμενα ή άλλη πηγή θερμότητας.
10. Μη χρησιμοποιείτε τη συσκευή σε εξωτερικό χώρο ή σε χώρους που χρησιμοποιούνται προϊόντα με αεροζόλ (σπρέι) ή όπου χορηγείται οξυγόνο.
11. Μην χρησιμοποιείτε τη συσκευή πάνω σε ολισθηρές ή υγρές επιφάνειες.
12. Να είστε ιδιαίτερα προσεκτικοί όταν σκουπίζετε σκάλες.

13. Απαγορεύεται να χρησιμοποιείτε τη συσκευή κοντά σε πισίνα ή όπου υπάρχουν συνθήκες υγρασίας και υψηλής θερμοκρασίας.
14. Η συσκευή δεν πρέπει να εκτίθεται σε ακραίες καιρικές συνθήκες (βροχή κτλ.) ή συνθήκες υγρασίας.
15. Μην αποθηκεύετε και μη χρησιμοποιείτε τη συσκευή σε σημείο από όπου μπορεί να πέσει σε μπανιέρα, νεροχύτη ή νερό.
15. Μη χρησιμοποιείτε τη συσκευή με βρεγμένα χέρια.
16. Μη χρησιμοποιείτε τη συσκευή ενώ έχετε επαφή με νερό.
17. Μη βυθίζετε τη συσκευή μέσα στο νερό ή οποιοδήποτε άλλο υγρό.
18. Μην πιάνετε τη συσκευή αν έχει πέσει σε νερό, αλλά βγάλτε την αμέσως από την πρίζα.
19. Ποτέ μη χρησιμοποιείτε την συσκευή για να απορροφήσετε υγρά. Η συσκευή είναι σχεδιασμένη για να καθαρίζει μόνο υπολείμματα σκόνης.
20. Μην χρησιμοποιείτε την συσκευή πάνω σε υγρές επιφάνειες.
21. Μην σκουπίζετε επιφάνειες με χλωρίνη, αμμωνία, ή άλλα αποφρακτικά καθαριστικά.
22. Μη απορροφάτε σκληρά ή αιχμηρά αντικείμενα όπως βίδες, γυαλιά, κέρματα κ.λ.π. με τη συσκευή.
23. Μην απορροφάτε ζεστά υπολείμματα ή εύφλεκτα υλικά, όπως καθαριστικά, πετρέλαιο, τσιγάρα, σπύρτα ή ζεστή στάχτη.
24. Μη χρησιμοποιείτε τη συσκευή για να καθαρίσετε ζώα.
25. Μη χρησιμοποιείτε τη συσκευή χωρίς τα φίλτρα ή αν τα φίλτρα δεν είναι σωστά τοποθετημένα.
26. Μη χρησιμοποιείτε τη συσκευή χωρίς τον κάδο ή αν ο κάδος δεν είναι σωστά τοποθετημένος.
27. Μη χρησιμοποιείτε τη συσκευή αν όλα τα μέρη της συσκευής δεν είναι σωστά τοποθετημένα.
28. Μην χρησιμοποιείτε τη συσκευή εάν κάποιο φίλτρο έχει καταστραφεί ή φθαρεί. Φροντίστε να το αντικαταστήσετε με ένα καινούριο πριν ξαναχρησιμοποιήσετε τη συσκευή.
29. Μην εισάγετε οποιοδήποτε αντικείμενο στις σχισμές ή σε οποιοδήποτε άλλο άνοιγμα της συσκευής.
30. Ποτέ μην τοποθετήσετε τα δάχτυλά σας ή οποιαδήποτε άλλα αντικείμενα (μαλλιά, ρούχα, κέρματα, χαρτονομίσματα, κοσμήματα, εργαλεία κ.λπ.) κοντά στο πέλαμα ή το ακροφύσιο όταν η συσκευή είναι σε λειτουργία.
31. Όταν η συσκευή βρίσκεται σε λειτουργία μην στρέφετε το στόμιο του δοχείου συλλογής σκουπιδιών κοντά στα μάτια ή τα αυτιά.
32. Μην βγάζετε τον κάδο ενώ η συσκευή λειτουργεί.

32. Να απενεργοποιείτε πάντοτε και να αποσυνδέετε τη συσκευή πριν από την μετακίνησή της, τον καθαρισμό, τη συναρμολόγηση ή αποσυναρμολόγηση της, όταν θέλετε να αλλάξετε τα εξαρτήματα και την αποθήκευσή της.
33. Η συσκευή πρέπει να χρησιμοποιείται μόνο από ενήλικες.
34. Φυλάσσετε τη συσκευή μακριά από παιδιά.
35. Η συσκευή δεν είναι παιχνίδι. Τα παιδιά πρέπει να είναι υπό επιτήρηση όταν βρίσκονται κοντά στην συσκευή.
36. Επιβλέπετε πάντα τη συσκευή όταν βρίσκεται σε λειτουργία.
37. Η συσκευή πρέπει να φυλάσσεται μόνο σε εσωτερικούς χώρους με ξηρό κλίμα μακριά από υγρασία και υψηλή ή πολύ χαμηλή θερμοκρασία και να αποφεύγεται η άμεση έκθεση της σε υπεριώδη ακτινοβολία.
38. Βεβαιωθείτε ότι η συσκευή είναι πάντα καθαρή και στεγνή πριν από την αποθήκευσή της.
39. Ποτέ μην αποθηκεύετε τη συσκευή ενώ είναι ακόμη ζεστή.

## **ΠΡΟΣΘΕΤΕΣ ΟΔΗΓΙΕΣ ΑΣΦΑΛΕΙΑΣ ΓΙΑ ΤΗΝ ΜΠΑΤΑΡΙΑ**

1. Πριν χρησιμοποιήσετε την μπαταρία, διαβάστε όλες τις οδηγίες και τις ενδείξεις προφύλαξης στο (1) φορτιστή μπαταρίας, (2) την μπαταρία και (3) το προϊόν στο οποίο χρησιμοποιείται η μπαταρία.
2. Μην αποσυναρμολογείτε την μπαταρία.
3. Εάν ο χρόνος λειτουργίας της μπαταρίας είναι υπερβολικά σύντομος, διακόψτε αμέσως τη λειτουργία. Εάν συνεχίσετε, μπορεί να έχει ως αποτέλεσμα κίνδυνο υπερθέρμανσης, πιθανών εγκαυμάτων κι ακόμη έκρηξης.
4. Αν μπει στα μάτια σας ηλεκτρολύτης, ξεπλύνετε με καθαρό νερό και αναζητήστε αμέσως ιατρική βοήθεια. Μπορεί να χάσετε την όρασή σας.
5. Μην βραχυκυκλώνετε την μπαταρία:
  - 1.) Μην αγγίζετε τους ακροδέκτες με αγώγιμο υλικό.
  - 2.) Μην αποθηκεύετε την μπαταρία σε δοχείο με άλλα μεταλλικά αντικείμενα, όπως καρφιά, νομίσματα, κτλ.
  - 3.) Μην εκθέτετε την μπαταρία σε νερό ή βροχή. Αν βραχυκυκλωθεί η μπαταρία, μπορεί να προκληθεί μεγάλη ροή ηλεκτρικού ρεύματος, υπερθέρμανση, πιθανά εγκαύματα και ακόμη καταστροφή της μπαταρίας.
6. Μην αποθηκεύετε το εργαλείο και την μπαταρία σε μέρη όπου η θερμοκρασία μπορεί να φτάσει ή να ξεπεράσει τους 50°C (122°F).
7. Μην αποτεφρώνετε την μπαταρία ακόμη κι αν παρουσιάζει σοβαρή ζημιά ή είναι εντελώς φθαρμένη. Η μπαταρία μπορεί να εκραγεί σε φωτιά.

8. Να προσέχετε να μη σας πέσει η μπαταρία και να μη συγκρουστεί με κάποιο αντικείμενο.
9. Μην χρησιμοποιείτε φθαρμένη μπαταρία.
10. Ανακυκλώστε την μπαταρία σύμφωνα με τους κανονισμούς.

### **Συμβουλές για τη διατήρηση της μέγιστης ζωής της μπαταρίας**

1. Να φορτίζετε την μπαταρία πριν αποφορτιστεί εντελώς. Πάντοτε να διακόπτετε τη λειτουργία του εργαλείου και να φορτίζετε την μπαταρία όταν παρατηρείται μειωμένη ισχύς του εργαλείου.
2. Ποτέ μην επαναφορτίζετε μια πλήρως φορτισμένη μπαταρία. Εάν υπερφορτίσετε την μπαταρία, μειώνεται η ωφέλιμη διάρκεια ζωής της.
3. Να φορτίζετε την μπαταρία σε θερμοκρασία δωματίου, δηλαδή στους 10° C έως 40° C (50° F έως 104° F). Αν η μπαταρία είναι θερμή, αφήστε την να ψυχθεί πριν τη φορτίσετε.
4. Φορτίστε την μπαταρία αν δεν την έχετε χρησιμοποιήσει για μεγάλο χρονικό διάστημα (περισσότερο των 6 μηνών).

### **Τοποθέτηση ή αφαίρεση της μπαταρίας**

- Για να βγάλετε την μπαταρία, τραβήξτε την από το εργαλείο καθώς πιέζετε το κουμπί στο πλαϊνό της μπαταρίας.
- Για να τοποθετήσετε την μπαταρία, ευθυγραμμίστε τη γλωττίδα της μπαταρίας με την εγκοπή στο περίβλημα και ολισθήστε τη στη θέση της. Πάντοτε να την τοποθετείτε έως το τέρμα, δηλαδή έως ότου ασφαλίσει στη θέση και ακουστεί ένας χαρακτηριστικός ήχος («κλικ»). Εάν φαίνεται το κόκκινο τμήμα στην άνω πλευρά του κουμπιού, δεν είναι πλήρως ασφαλισμένη. Εισάγετέ την πλήρως ώστε να μη φαίνεται το κόκκινο τμήμα. Σε αντίθετη περίπτωση, μπορεί να πέσα κατά λάθος από το εργαλείο και να τραυματίσει εσάς ή κάποιον παρευρισκόμενο.
- Μην χρησιμοποιείτε δύναμη όταν τοποθετείτε την μπαταρία. Αν η μπαταρία δεν ολισθαίνει με ευκολία, δεν την εισάγατε σωστά.

**ΠΡΟΣΟΧΗ!** Πάντα απενεργοποιείτε το εργαλείο πριν βάλετε ή βγάλετε την μπαταρία.

- Όταν δεν χρησιμοποιείτε το εργαλείο πιέστε το κουμπί κλειδώματος από τη θέση A στη θέση «OFF».
- Κρατάτε γερά το εργαλείο και την μπαταρία για να αποφευχθεί η πτώση τους.

**Σύστημα προστασίας εργαλείου / μπαταρίας**

Το εργαλείο είναι εξοπλισμένο με σύστημα προστασίας μπαταρίας εργαλείου. Αυτό το σύστημα διακόπτει αυτόματα την τροφοδοσία του κινητήρα για να παρατείνει τη διάρκεια ζωής του εργαλείου και της μπαταρίας. Το εργαλείο θα σταματήσει αυτόματα κατά τη λειτουργία εάν το εργαλείο ή η μπαταρία τοποθετηθεί σε μία από τις ακόλουθες συνθήκες:

### **Προστασία υπερφόρτωσης**

Όταν η μπαταρία λειτουργεί με τρόπο που προκαλεί ασυνήθιστα υψηλό ρεύμα, το εργαλείο σταματά αυτόματα χωρίς καμία ένδειξη. Σε αυτήν την περίπτωση, απενεργοποιήστε το εργαλείο και σταματήστε την εφαρμογή που προκάλεσε υπερφόρτωση του εργαλείου. Στη συνέχεια, ενεργοποιήστε το εργαλείο για επανεκκίνηση.

### **Προστασία υπερθέρμανσης**

Όταν το εργαλείο/μπαταρία υπερθερμανθεί, το εργαλείο σταματά αυτόματα. Σε αυτήν την περίπτωση, αφήστε το εργαλείο/μπαταρία να κρυώσει πριν ενεργοποιήσετε ξανά το εργαλείο.

## ΤΕΧΝΙΚΑ ΧΑΡΑΚΤΗΡΙΣΤΙΚΑ

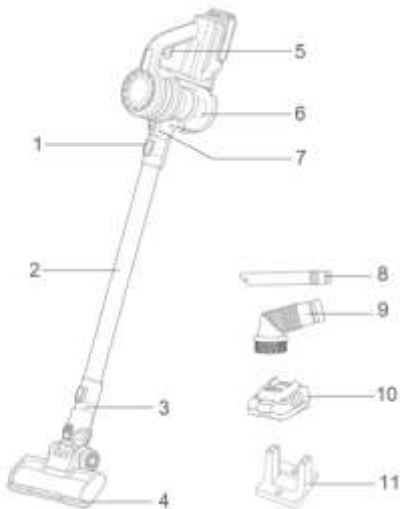

1. Κλείδωμα μεταλλικού σωλήνα
2. Μεταλλικός σωλήνας
3. Κλείδωμα πέλματος καθαρισμού
4. Πέλμα καθαρισμού
5. Διακόπτης
6. Δοχείο σκόνης

7. Κλείδωμα για κύπελλο σκόνης
8. Μακρύ ακροφύσιο
9. Βούρτσα καναπέ
10. Φορτιστής
11. Σταθερό πλαίσιο

Μοντέλο	CVLI2006 CVLI20061
Τάση	20V
Τάση φόρτισης	220V-240V
Συχνότητα φόρτισης	50Hz

Ισχύς	120W
Χρόνος λειτουργίας	35min (χαμηλή ταχύτητα), 18min (υψηλή ταχύτητα)
Χρόνος φόρτισης	1.5 ώρα
Βάρος	2.3Kg
Ισχύς αναρρόφησης	>9kPa

- Λόγω του συνεχόμενου προγράμματος που εφαρμόζουμε για έρευνα και ανάπτυξη, τα τεχνικά χαρακτηριστικά στο παρόν έντυπο υπόκεινται σε αλλαγή χωρίς προειδοποίηση.
- Παρατήρηση: Τα τεχνικά χαρακτηριστικά μπορεί να διαφέρουν από χώρα σε χώρα.

**Προοριζόμενη χρήση** Το εργαλείο προορίζεται για οικιακή χρήση, για στεγνό σκούπισμα σε εσωτερικούς χώρους.

**Αυτό το προϊόν έχει σχεδιαστεί ειδικά για να λειτουργεί με τη σειρά μπαταριών και φορτιστή της INGCΟ.**

Φορτιστής	Μπαταρία	Σετ Μπαταρίες + Φορτιστής
FCLI2001E (2A)	FBLI2001 (2.0Ah)	FBCPK1222E
FCLI20411E (4A)	FBLI2002 (4.0Ah)	FBCPK1214
FCLI2034E (4A)	FBLI2003 (5.0Ah)	FBCPK1424
FCLI2082 (4A+4A)	FBLI2060 (6.0Ah)	FBCPK1425E
FCLI2064 (4A)	FBLI2075 (7.5Ah)	FBCLI20244
		FBCLI20245

\*Μοντέλο: μπορεί να έχει διαφορετικό γράμμα στο τέλος πχ.κένο ή E.

\*Σας συνιστούμε να αγοράσετε τα αξεσουάρ (φορτιστής και μπαταρία) που αναφέρονται στην παραπάνω λίστα από το ίδιο κατάστημα που αγοράσατε το εργαλείο. Ανατρέξτε στη συσκευασία αξεσουάρ για περισσότερες λεπτομέρειες. Το προσωπικό του καταστήματος μπορεί να σας βοηθήσει και να σας προσφέρει συμβουλές.

## ΠΕΡΙΓΡΑΦΗ ΛΕΙΤΟΥΡΓΙΑΣ

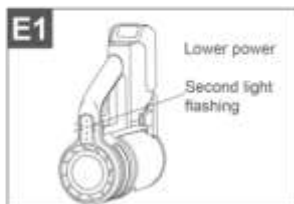
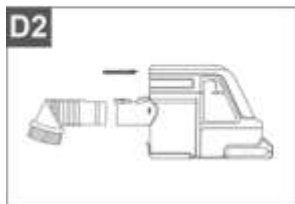
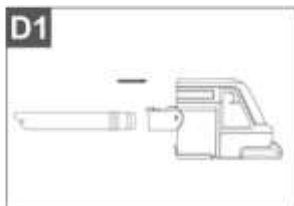
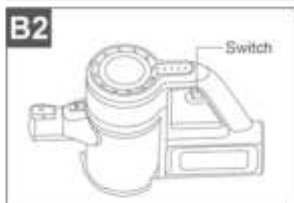
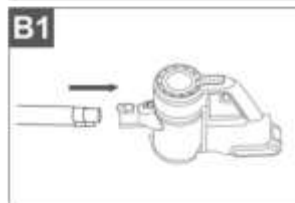
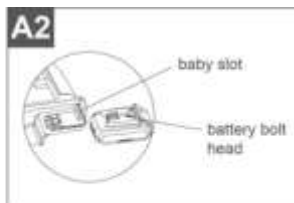
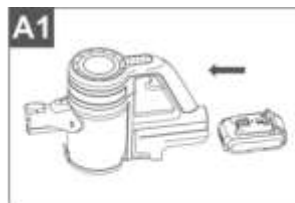

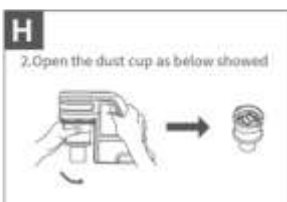
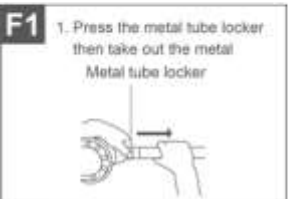
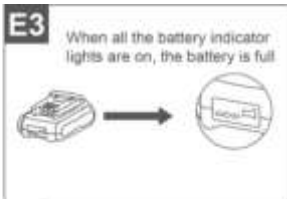
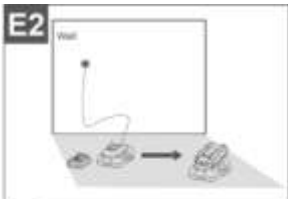

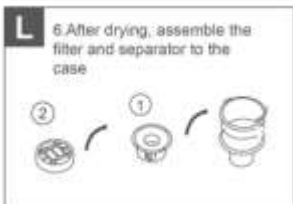

**ΠΡΟΣΟΧΗ:** Να βεβαιώνεστε πάντοτε ότι είναι σβηστό το εργαλείο και αφαιρέσατε την μπαταρία πριν ρυθμίσετε ή ελέγχετε κάποια λειτουργία του εργαλείου.

#### Τοποθέτηση ή αφαίρεση της μπαταρίας(Βλ.Εικ.Α1-Α2)

•Για να βγάλετε την μπαταρία, τραβήξτε την από το εργαλείο καθώς σύρετε το κουμπί στο πλαϊνό της μπαταρίας.

•Για να τοποθετήσετε την μπαταρία, ευθυγραμμίστε τη γλωττίδα στην μπαταρία με την εγκοπή στο περίβλημα και ολισθήστε τη στη θέση της. Πάντοτε να την τοποθετείτε έως το τέρμα, δηλαδή έως ότου ασφαλίσει στη θέση και ακουστεί ένας χαρακτηριστικός ήχος («κλικ»). Εάν φαίνεται το κόκκινο τμήμα στην άνω

πλευρά του κουμπιού, δεν είναι πλήρως ασφαλισμένη. Εισάγετέ την πλήρως για να μη φαίνεται το κόκκινο τμήμα. Σε αντίθετη περίπτωση, μπορεί να πέσει κατά λάθος από το εργαλείο και να τραυματίσει εσάς ή κάποιον παρευρισκόμενο.

•Μη χρησιμοποιείτε δύναμη όταν τοποθετείτε την μπαταρία. Αν η μπαταρία δεν ολισθαίνει με ευκολία, δεν την εισάγετε σωστά.

### **Συναρμολόγηση**

1. Συνδέστε τον μεταλλικό σωλήνα στο σώμα όπως φαίνεται μέχρι να ακουστεί ο ήχος του κλικ.(βλ. Εικόνα Α)
2. Συνδέστε τη βούρτσα σε άλλη κεφαλή μεταλλικού σωλήνα όπως φαίνεται παρακάτω.(βλ. Εικόνα Β)

### **A. Χαμηλότερη ισχύς**

Είναι χαμηλότερη ισχύς όταν πατάτε το κουμπί διακόπτη για πρώτη φορά

### **B. Υψηλή ισχύς**

Έχει υψηλή ισχύ όταν πατήσετε το κουμπί διακόπτη δεύτερη φορά, θα απενεργοποιηθεί όταν πατήσετε την τρίτη φορά, είναι ένα είδος κύκλου όπως φαίνεται στην εικόνα.

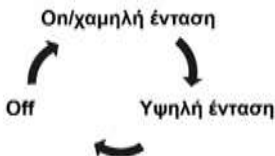

3. Συνδέστε τη βούρτσα σε άλλη κεφαλή μεταλλικού σωλήνα όπως φαίνεται παρακάτω. (βλ. Εικόνα C)
4. Πατήστε το διακόπτη για να λειτουργήσει

### **Τρόπος χρήσης ως χειρός (δείτε Εικόνα D)**

Εισαγάγετε το εξάρτημα (ακροφύσιο μακράς σχισμής ή βούρτσα καναπέ) στο σώμα όπως φαίνεται παρακάτω.

### **Φόρτιση μπαταρίας (δείτε Εικόνα E)**

Όταν η ένδειξη ισχύος της μπαταρίας αναβοσβήνει, απενεργοποιήστε το, τοποθετήστε το μηχάνημα σε βάση και, στη συνέχεια, συνδέστε το φορτιστή.

Όταν όλες οι ενδεικτικές λυχνίες μπαταρίας είναι αναμμένες, η μπαταρία είναι γεμάτη.

### **Πώς να αδειάσετε το κύπελλο σκόνης (δείτε Εικόνα F)**

1. Πιέστε το ντουλάπι μεταλλικού σωλήνα και, στη συνέχεια, αφαιρέστε το μέταλλο.
2. Ξεκλειδώστε το κλειδί για το δοχείο σκόνης.
3. Αδειάστε το δοχείο σκόνης.

## **ΣΥΝΤΗΡΗΣΗ**

### **Πώς να διατηρήσετε το φίλτρο (δείτε Εικόνα G~N)**

1. Πατήστε το κουμπί απελευθέρωσης του δοχείου σκόνης και περιστρέψτε το κύπελλο σκόνης δεξιόστροφα. (βλ. Εικόνα G)
2. Ανοίξτε το δοχείο σκόνης όπως φαίνεται παρακάτω. (βλ. Εικόνα H)
3. Βγάλτε το φίλτρο και το διαχωριστικό. (βλ. Εικόνα I)
4. Πλύνετε το φίλτρο HEPA και το διαχωριστή. (βλ. Εικόνα J)
5. Στεγνώστε τελείως το φίλτρο HEPA και το διαχωριστικό πριν από τη συναρμολόγηση. (βλ. Εικόνα K)
6. Μετά το στέγνωμα, συναρμολογήστε το φίλτρο και τον διαχωριστή στη θήκη. (βλ. Εικόνα L)
7. Τοποθετήστε ξανά τη θήκη του φίλτρου στο δοχείο συλλογής σκόνης. (βλ. Εικόνα M)
8. Τοποθετήστε το συγκρότημα του κυπέλλου σκόνης στην άτρακτο όπως φαίνεται παρακάτω. (βλ. Εικόνα N)

## ΑΝΤΙΜΕΤΩΠΙΣΗ ΠΡΟΒΛΗΜΑΤΩΝ

ΠΡΟΒΛΗΜΑ	ΠΙΘΑΝΗ ΑΙΤΙΑ	ΛΥΣΗ
Το σκουπάκι δεν καθαρίζει καλά	<ul style="list-style-type: none"><li>• Γεμάτος κάδος Βρώμικο φίλτρο</li></ul>	<ul style="list-style-type: none"><li>• Αδειάστε τον κάδο</li><li>• Καθαρίστε το φίλτρο</li><li>Ελέγξτε ότι ο κάδος και το φίλτρο έχουν τοποθετηθεί σωστά</li></ul>
Το σκουπάκι σταματά ή δεν λειτουργεί	<ul style="list-style-type: none"><li>• Χαμηλή μπαταρία</li><li>Πολλή σκόνη στο πέλμα</li></ul>	<ul style="list-style-type: none"><li>• Φορτίστε</li><li>Καθαρίστε το πέλμα</li></ul>
Η μπαταρία δεν φορτίζει	<ul style="list-style-type: none"><li>• Πρόβλημα στη σύνδεση</li></ul>	<ul style="list-style-type: none"><li>• Ελέγξτε την τροφοδοσία</li><li>• Ελέγξτε την πρίζα</li></ul>

## ΕΓΓΥΗΣΗ

Όλα τα ηλεκτρικά εργαλεία της **INGCO** ελέγχονται λεπτομερώς και υποβάλλονται σε αυστηρούς ποιοτικούς ελέγχους. Για αυτό η **INGCO** εγγυάται για όλα τα εργαλεία της.

Οι αξιώσεις του αγοραστή από την εγγύηση για τυχόν ελαττώματα που πηγάζουν από την σύμβαση αγοράς με τον πωλητή καθώς και τα νομικά κατοχυρωμένα δικαιώματα δεν περιορίζονται με αυτήν την εγγύηση.

### Όροι εγγύησης

**Για τα παραπάνω εργαλεία παρέχουμε την εγγύηση με βάση τις παρακάτω δεσμεύσεις:**

Η εγγύηση παρέχεται χωρίς χρέωση της επισκευής των βλαβών στο εργαλείο, που παρουσιάζονται εντός του χρόνου της εγγύησης και οφείλονται αποδεδειγμένα σε αστοχία του υλικού ή σε κατασκευαστικό λάθος.

Η διάρκεια ισχύος της εγγύησης ανέρχεται σε 24 μήνες.

Η ισχύς της εγγύησης αρχίζει με την αγορά του εργαλείου όπου καθοριστικής σημασίας είναι η ημερομηνία στο αυθεντικό τιμολόγιο ή στην απόδειξη αγοράς.

**Από την εγγύηση αποκλείονται:**

1. Τα αναλώσιμα υλικά καθώς και οι βλάβες οι οποίες προκύπτουν από φυσιολογική φθορά και χρήση όπως: καρβουνάκια, τσοκ δραπάνων, ρουλεμάν, καλώδια, τσιμούχες.
2. Οι μπαταρίες και οι φορτιστές των επαναφορτιζόμενων έχουν 6 μήνες

- εγγύηση.
3. Οι βλάβες των εργαλείων που οφείλονται σε μη τήρηση των οδηγιών, σε μη ενδεδειγμένη χρήση του εργαλείου, σε ανώμαλες συνθήκες περιβάλλοντος, σε ξένες προς το εργαλείο συνθήκες λειτουργίας, σε υπερφόρτωση ή φροντίδα του εργαλείου.
  4. Οι βλάβες στο εργαλείο που οφείλονται στη χρήση μη αυθεντικών εξαρτημάτων και ανταλλακτικών **INGCO**.
  5. Όταν έχουν γίνει αλλαγές και παρεμβάσεις στα εργαλεία.
  6. Η επισκευή της βλάβης ενός εργαλείου, που καλύπτεται από τους όρους της εγγύησης, διεκπεραιώνεται κατά την κρίση μας ως εξής: είτε επισκευάζεται το ελαττωματικό εξάρτημα χωρίς χρέωση ή αντικαθίσταται με ένα άλλο καινούριο εργαλείο. Σε περίπτωση αντικατάστασης, το επιστραφόμενο εργαλείο πρέπει να συνοδεύεται με όλα τα παρελκόμενα του. Τα ανταλλακτικά ή τα εργαλεία τα οποία αντικαθίστανται παραμένουν στην κατοχή μας.

Για την αποδοχή της εγγύησης θα πρέπει να προσκομίζετε το τιμολόγιο ή την απόδειξη αγοράς με αναγραφόμενη την ημερομηνία και την ονομασία του προϊόντος. Εργαλεία τα οποία έχουν ανοιχτεί από τον πελάτη χάνουν την ισχύ της εγγύησης. Εάν ο αγοραστής αποστείλει το εργαλείο στον πωλητή ή στο τμήμα service, τότε τα έξοδα και το ρίσκο μεταφοράς βαρύνουν τον αγοραστή.

Άλλες απαιτήσεις, εκτός από αυτές που αναγράφονται σε αυτό το έντυπο εγγύησης επισκευής των βλαβών των ηλεκτρικών εργαλείων, δεν ισχύουν. Μετά από μια διεκπεραίωση εγγύησης δεν επιμηκύνεται ούτε ανανεώνεται ο χρόνος εγγύησης για το εργαλείο. Η εγγύηση για το ανταλλακτικό της επισκευής έχει διάρκεια 6 μηνών.

### **Εισαγωγείς Ελλάδας ΠΟΙΜΕΝΙΔΗΣ Α.Ε.Ε.**

Πολυτεχνείου 45,  
Θεσσαλονίκη Τ.Κ.54625  
Τηλ.:2310 539 334-  
2310 546 035  
[www.ingcotools.gr](http://www.ingcotools.gr)

Εάν η συσκευή σας πρέπει να αντικατασταθεί μετά από παρατεταμένη χρήση, μην την πετάξετε στα οικιακά απορρίμματα αλλά απορρίψτε την με ασφαλή για το περιβάλλον τρόπο.

Τα απορρίμματα που παράγονται από τα ηλεκτρικά μηχανήματα δεν μπορούμε να τα επεξεργαστούμε όπως τα οικιακά απορρίμματα. Προνοήστε για την ανακύκλωση εκεί όπου είναι διαθέσιμες οι κατάλληλες εγκαταστάσεις. Συμβουλευθείτε τους τοπικούς φορείς ή τον αντιπρόσωπο για συμβουλές σχετικά με τη συλλογή και την απόρριψη.

### **Συγκρότημα μπαταριών**

Αυτό το προϊόν περιέχει ιόντα λιθίου. Για να διατηρήσετε τους φυσικούς πόρους, ανακυκλώστε το ή απορρίψτε τις μπαταρίες όπως ενδείκνυται. Οι κοινοτικοί, εθνικοί ή τοπικοί νόμοι τοπικοί μπορεί να απαγορεύουν την απόρριψη των μπαταριών ιόντων λιθίου σε κοινούς κάδους απορριμμάτων. Συμβουλευτείτε τις τοπικές αρχές διαχείρισης απορριμμάτων για να μάθετε αν υπάρχουν διαθέσιμες επιλογές ανακύκλωσης και/ή απόρριψης.

## Ε.Κ. ΔΗΛΩΣΗ ΣΥΜΜΟΡΦΩΣΗΣ

Εμείς η:

INGCO TOOLS CO., LIMITED

No. 45 Songbei Road, Suzhou Industrial Park, Jiangsu, China

Δηλώνουμε ότι:

το προϊόν αυτό CVLI2006 και CVLI20061 είναι σύμφωνο με τις βασικές απαιτήσεις και άλλες σχετικές διατάξεις των ισχυουσών ευρωπαϊκών οδηγών, με βάση την εφαρμογή των ευρωπαϊκών εναρμονισμένων προτύπων.

Κάθε μη εξουσιοδοτημένη τροποποίηση της συσκευής ακυρώνει αυτές τις δηλώσεις.

Ευρωπαϊκές οδηγίες  
2014/30/EU

Ευρωπαϊκά εναρμονισμένα πρότυπα  
EN60335-2-2:2010+A11:2012+A1:2013  
EN60335-1:2012+A11:2014  
EN62233:2008

Ημερομηνία: 20/8/2024  
Εξουσιοδοτημένη υπογραφή:  
Τίτλος του υπογράφοντος:

For and on behalf of  
**INGCO TOOLS CO., LIMITED**  
  
Product manager  
Authorized Signature

No. 45 Songbei Road, Suzhou Industrial Park, Jiangsu, China



MADE IN CHINA 1023.V02

NEWWAY TECHNOLOGY (SUZHOU) CO., LIMITED  
No.20 Dagang Road, Fujiao Town, Taicang City, China

   **INGCO Global** [www.ingco.com](http://www.ingco.com)