

INGCO

www.ingco.com

**PRODUCT
MANUAL**

Θαμνοκοπτικό Μπαταρίας με Ρόδες 20V Li-Ion

LITHIUM-ION GRASS TRIMMER







CGTLI20328 CGTLI20328xy UCGTLI20328xy
x(blank,1,2,3,4,5,6,7,8,9,E,S,A,M)
y(blank,-1,-2,-3,-4,-5,-6,-7,-8,-9,E,S,A,M)



SCAN FOR VIDEO

Σύμβολα στο εγχειρίδιο οδηγιών

	Διπλή μόνωση για πρόσθετη προστασία
	Διαβάστε το εγχειρίδιο οδηγιών πριν από τη χρήση.
	CE conformity / δήλωση συμμόρφωσης
	Ειδοποίηση ασφαλείας. Χρησιμοποιείτε μόνο τα εξαρτήματα που υποστηρίζονται από τον κατασκευαστή.
	Φορέστε γυαλιά ασφαλείας, προστασία ακοής και μάσκα σκόνης
	Τα απόβλητα ηλεκτρικών προϊόντων δεν πρέπει να απορρίπτονται μαζί με τα οικιακά απορρίμματα. Παρακαλώ ανακυκλώστε. Επικοινωνήστε με το κατάστημα λιανικής πώλησης για συμβουλές ανακύκλωσης.
	Φορτίστε τη μπαταρία μόνο κάτω από 40°C
	Ανακυκλώνετε πάντα τις μπαταρίες
	Μην καταστρέφετε τη μπαταρία με φωτιά
	Μην βάλετε τη μπαταρία στο νερό
	Ο χειριστής του μηχανήματος πρέπει να διασφαλίζει, κατά την εργασία, ότι κανένα άτομο ή ζώο δεν πλησιάζουν σε απόσταση μεγαλύτερη από 15 μέτρα (50 πόδια).

	<p>Κίνδυνος! μακριά από αντικείμενα σε πτώση Κρατήστε παρευρισκόμενους μακριά</p>
	<p>Μετασχηματιστής ασφαλείας</p>
	<p>Συνεχές ρεύμα</p>
	<p>Η εκπομπή θορύβου στο περιβάλλον σύμφωνα με την Οδηγία της Ευρωπαϊκής Κοινότητας. Η εκπομπή του μηχανήματος καθορίζεται στο κεφάλαιο Τεχνικά δεδομένα και στην ετικέτα</p>
	<p>Χρησιμοποιείτε και αποθηκεύστε τον φορτιστή μπαταρίας μόνο μέσα σε κλειστό χώρο.</p>

ΠΡΟΣΟΧΗ Διαβάστε όλες τις προειδοποιήσεις ασφαλείας και όλες τις οδηγίες. Η μη τήρηση των προειδοποιήσεων και των οδηγιών μπορεί να προκαλέσει ηλεκτροπληξία, πυρκαγιά και / ή σοβαρό τραυματισμό.

Αποθηκεύστε το φυλλάδιο για να μπορείτε να διαβάσετε αργότερα ξανά.

Ο όρος «ηλεκτρικό εργαλείο» που χρησιμοποιείται στις προειδοποιήσεις αναφέρεται σε ηλεκτρικά εργαλεία που λειτουργούν με ρεύμα (με καλώδιο ή με μπαταρία (χωρίς καλώδιο, επαναφορτιζόμενα)).

1) Περιοχή εργασίας

- α.) Διατηρείτε το χώρο εργασίας καθαρό και καλά φωτισμένο. Ακατάστατοι και οι σκοτεινοί χώροι προκαλούν ατυχήματα.
- β.) Μη χρησιμοποιείτε ηλεκτρικά εργαλεία σε εκρηκτικές ατμόσφαιρες, όπως παρουσία εύφλεκτων υγρών, αερίων ή σκόνης.
- γ.) Κρατήστε τα παιδιά και τους παρευρισκόμενους μακριά όταν χρησιμοποιείτε ένα ηλεκτρικό εργαλείο.

2) Ηλεκτρική ασφάλεια

- α.) Το φως των ηλεκτρικών εργαλείων πρέπει να ταιριάζει στην πρίζα. Μη τροποποιείτε ποτέ το φως με οποιονδήποτε τρόπο. Μη χρησιμοποιείτε φως προσαρμογής με γη (γειωμένα) ηλεκτρικά εργαλεία.
- β.) Αποφύγετε τη σωματική επαφή με γειωμένες επιφάνειες, όπως σωλήνες, καλοριφέρ, κουζίνες και ψυγεία. Υπάρχει αυξημένος κίνδυνος ηλεκτροπληξίας.
- γ.) Μην εκθέτετε τα ηλεκτρικά εργαλεία στη βροχή ή σε υγρές συνθήκες. Υπάρχει αυξημένος κίνδυνος ηλεκτροπληξίας.
- δ.) Μην ασκείτε δύναμη στο καλώδιο. Μη χρησιμοποιείτε ποτέ το καλώδιο για να μεταφέρετε, να τραβήξετε ή να βγάλετε από την πρίζα του ηλεκτρικού εργαλείου. Κρατήστε το καλώδιο μακριά από θερμότητα, λάδι, αιχμηρές ακμές ή κινούμενα μέρη. Φθαρμένο ή χτυπημένο καλώδιο αυξάνει τον κίνδυνο ηλεκτροπληξίας.
- ε.) Όταν εργάζεσθε με ηλεκτρικά εργαλεία σε εξωτερικούς χώρους, χρησιμοποιήστε καλώδιο προέκτασης που προορίζεται για χρήση σε εξωτερικούς χώρους.
- στ.) Αν δεν μπορείτε να αποφύγετε την χρήση των εργαλείων σε περιοχές με υψηλή υγρασία, βεβαιωθείτε ότι υπάρχει ρελέ διαρροής στην παροχή ρεύματος. Θα μειωθεί ο κίνδυνος ηλεκτροπληξίας.

3) Προσωπική ασφάλεια

- α.) Να είστε σε ετοιμότητα να βλέπετε αυτό που κάνετε και να χρησιμοποιείτε κοινή λογική όταν λειτουργείτε ένα ηλεκτρικό εργαλείο.

Μην χρησιμοποιείτε ηλεκτρικά εργαλεία όταν είστε κουρασμένοι ή υπό την επήρεια ναρκωτικών, αλκοόλ ή φαρμάκων.

- β.) Χρήση εξοπλισμού ασφαλείας. Φοράτε πάντα προστατευτικά γυαλιά, μάσκα σκόνης, αντιολισθητικά υποδήματα ασφαλείας, κράνος και ωτασπίδες.
 - γ.) Να αποφεύγετε την τυχαία εκκίνηση. Βεβαιωθείτε ότι ο διακόπτης βρίσκεται στη θέση OFF πριν συνδέσετε το ηλεκτρικό εργαλείο.
 - δ.) Αφαιρέστε οποιοδήποτε εργαλείο ρύθμισης ή κλειδί από το εργαλείο πριν το εκκινήσετε. Μπορεί να προκληθεί τραυματισμός.
 - ε.) Να μην τεντώνετε για να φτάσετε το σημείο εργασίας. Διατηρείτε τη σωστή στάση και ισορροπία, ανά πάσα στιγμή. Θα έχετε έτσι καλύτερο έλεγχο του εργαλείου σε αναπάντεχες καταστάσεις.
 - στ.) Να είστε ντυμένοι κατάλληλα. Μην φοράτε φαρδιά ρούχα ή κοσμήματα. Κρατήστε τα μαλλιά, το ρουχισμό και τα γάντια μακριά από κινούμενα μέρη.
 - ζ.) Αν παρέχονται εξαρτήματα για τη σύνδεση συσκευών εξαγωγής και συλλογής σκόνης, βεβαιωθείτε ότι είναι συνδεδεμένα και χρησιμοποιούνται σωστά.
- 4) Χρήση ηλεκτρικών εργαλείων και φροντίδα
- α) Μην υπερφορτώνετε το ηλεκτρικό εργαλείο. Χρησιμοποιήστε το σωστό ηλεκτρικό εργαλείο για την εφαρμογή σας.
 - β) Μη χρησιμοποιήσετε το ηλεκτρικό εργαλείο αν ο διακόπτης δεν ανοίγει και κλείνει.
 - γ) Βγάλτε το φως από την πρίζα πριν κάνετε οποιαδήποτε ρύθμιση, αλλάξτε εξαρτήματα ή αποθηκεύσετε το ηλεκτρικό εργαλείο. Μειώνεται ο κίνδυνος κατά λάθος εκκίνησης του εργαλείου.
 - δ) Αποθηκεύετε τα εργαλεία μακριά από τα παιδιά και μην αφήνετε τα άτομα που δεν είναι εξοικειωμένα με εργαλεία.
 - ε) Συντηρείτε τα ηλεκτρικά εργαλεία. Ελέγξτε την ευθυγράμμισή τους ή το μπλοκάρισμα των κινούμενων μερών, τη θραύση των εξαρτημάτων και οποιαδήποτε άλλη κατάσταση που μπορεί να επηρεάσει τη λειτουργία του ηλεκτρικού εργαλείου. Σε περίπτωση βλάβης, το ηλεκτρικό εργαλείο πρέπει επισκευαστεί πριν χρησιμοποιηθεί.
 - στ) Διατηρείτε τα κοπτικά εργαλεία κοφτερά και καθαρά.
 - ζ) Χρησιμοποιήστε το ηλεκτρικό εργαλείο, τα εξαρτήματα και τα εξαρτήματα εργαλείων κλπ. σύμφωνα με αυτές τις οδηγίες, λαμβάνοντας υπόψη τις συνθήκες εργασίας και τις εργασίες που πρέπει να εκτελεστούν. Η χρήση του ηλεκτρικού εργαλείου για λειτουργίες

διαφορετικές από τις προβλεπόμενες μπορεί να οδηγήσει σε επικίνδυνη κατάσταση.

5) Χρήση εργαλείου μπαταρίας και συντήρηση

- α.) Επαναφορτίστε μόνο με τον φορτιστή που προσδιορίζει ο κατασκευαστής. Ένας φορτιστής που είναι κατάλληλος για έναν τύπο μπαταρίας μπορεί να προκαλέσει φωτιά όταν χρησιμοποιηθεί με άλλο τύπο μπαταρίας.
- β.) Χρησιμοποιείτε τα εργαλεία μόνο με τις ακριβώς προσδιορισμένες μπαταρίες. Οποιαδήποτε άλλη μπαταρία μπορεί να προκαλέσει τραυματισμό ή και φωτιά.
- γ.) Όταν δεν χρησιμοποιείτε τις μπαταρίες, κρατήστε τις μακριά από μεταλλικά αντικείμενα όπως καρφιά, βίδες, κέρματα συνδετήρες και κλειδιά ή οποιοδήποτε άλλο μεταλλικό αντικείμενο που μπορεί να βραχυκυκλώσει τους ακροδέκτες των μπαταριών. Μπορεί να προκληθούν εγκαύματα ή φωτιά.
- δ.) Κάτω από συνθήκες εξαιρετικής καταπόνησης της μπαταρίας, μπορεί να υπάρξει διαρροή υγρών. Να αποφύγετε την επαφή. Αν αυτό συμβεί κατά λάθος, ξεπλύνετε με νερό. Αν το υγρό έρθει σε επαφή με τα μάτια, αναζητήστε ιατρική φροντίδα. Το υγρό αυτό μπορεί να προκαλέσει ερεθισμούς ή εγκαύματα.
- ε.) Μην χρησιμοποιείτε φθαρμένη ή τροποποιημένη μπαταρία. Φθαρμένες ή τροποποιημένες μπαταρίες μπορεί να έχουν απρόβλεπτη συμπεριφορά με αποτέλεσμα φωτιά, έκρηξη ή κίνδυνο τραυματισμού.
- στ.) Μην εκθέτετε την μπαταρία ή το εργαλείο σε φωτιά ή υψηλές θερμοκρασίες. Η έκθεση σε φωτιά ή θερμοκρασίες άνω των 130 °C μπορεί να προκαλέσει έκρηξη.
- ζ.) Ακολουθείστε όλες τις οδηγίες φόρτισης και μην φορτίζετε την μπαταρία ή το εργαλείο εκτός του εύρους θερμοκρασιών που προσδιορίζεται. Μη σωστή φόρτιση ή σε θερμοκρασίες διαφορετικές από αυτές των οδηγιών, μπορεί να βλάψουν την μπαταρία και αυξάνουν τον κίνδυνο πυρκαγιάς.

6) Επισκευή

- α.) Επιτρέπεται η συντήρηση του ηλεκτρικού σας εργαλείου μόνο από εξειδικευμένο επισκευαστή. Αυτό θα διασφαλίσει τη διατήρηση της ασφάλειας του ηλεκτρικού εργαλείου.
- β.) Χρησιμοποιείτε μόνο γνήσια ανταλλακτικά. Έτσι εξασφαλίζεται ότι θα λειτουργεί σύμφωνα με τα απαιτούμενα πρότυπα ασφαλείας.

⚠ ΣΗΜΑΝΤΙΚΟ

Ένα χορτοκοπτικό μπορεί να είναι επικίνδυνο εάν χρησιμοποιηθεί εσφαλμένα ή απρόσεκτα και μπορεί να προκαλέσει σοβαρό ή θανατηφόρο τραυματισμό στον χειριστή ή σε άλλους. Είναι εξαιρετικά σημαντικό να διαβάσετε και να κατανοήσετε το περιεχόμενο αυτού του εγχειριδίου χειριστή.

1. Ντυθείτε σωστά. Τα ρούχα που φοριούνται πρέπει να είναι λειτουργικά και κατάλληλα, δηλαδή να είναι σφιχτά, αλλά να μην προκαλούν εμπόδια. Μην φοράτε κοσμήματα ή ρούχα που θα μπορούσαν να μπλέξουν με θάμνους ή θάμνους. Φορέστε προστατευτικό κάλυμμα μαλλιών για να περιέχει μακριά μαλλιά.

2. Για να αποφύγετε τραυματισμούς στο κεφάλι, τα μάτια, τα χέρια ή τα πόδια καθώς και για την προστασία της ακοής σας, πρέπει να χρησιμοποιείτε τον ακόλουθο προστατευτικό εξοπλισμό και προστατευτική ενδυμασία κατά τη λειτουργία του εξοπλισμού.

3. Να φοράτε πάντα κράνος όπου υπάρχει κίνδυνος πτώσης αντικειμένων. Το προστατευτικό κράνος πρέπει να ελέγχεται σε τακτά χρονικά διαστήματα για ζημιές και να αντικαθίσταται το αργότερο μετά από 5 χρόνια. Χρησιμοποιείτε μόνο εγκεκριμένα προστατευτικά κράνη.

4. Η προσωπίδα του κράνους (ή εναλλακτικά γυαλιά) προστατεύει το πρόσωπο από ιπτάμενα συντρίμια και πέτρες. Κατά τη λειτουργία του εξοπλισμού να φοράτε πάντα γυαλιά ή γείσο για να αποφύγετε τραυματισμούς στα μάτια.

5. Φοράτε επαρκή εξοπλισμό προστασίας από τον θόρυβο για να αποφύγετε προβλήματα ακοής (ωτοασπίδες, ωτοασπίδες κ.λπ.).

6. Οι φόρμες εργασίας προστατεύουν από πέτρες και συντρίμια που πετούν. Συνιστάται ανεπιφύλακτα ο χρήστης να φοράει φόρμες εργασίας.

7. Τα ειδικά γάντια από χοντρό δέρμα αποτελούν μέρος του προβλεπόμενου εξοπλισμού και πρέπει να φοριούνται πάντα κατά τη λειτουργία του εξοπλισμού.

8. Όταν χρησιμοποιείτε τον εξοπλισμό, να φοράτε πάντα στιβαρά παπούτσια με αντιολισθητική σόλα. Αυτό προστατεύει από τραυματισμούς και εξασφαλίζει καλή βάση.

9. Φορέστε ρούχα από δυνατό ύφασμα και αποφύγετε φαρδιά ρούχα που μπορούν να πιάσουν σε κλαδιά. Να φοράτε πάντα βαριά, μακριά παντελόνια.

Μην φοράτε κοσμήματα, πέδιλα σορτς και μην πηγαίνετε ξυπόλητοι.
Ασφαλίστε τα μαλλιά ώστε να είναι πάνω από το επίπεδο των ώμων.

ΠΡΟΣΘΕΤΕΣ ΟΔΗΓΙΕΣ ΑΣΦΑΛΕΙΑΣ ΓΙΑ ΤΗΝ ΜΠΑΤΑΡΙΑ

1. Πριν χρησιμοποιήσετε την μπαταρία, διαβάστε όλες τις οδηγίες και τις ενδείξεις προφύλαξης στο (1) φορτιστή μπαταρίας, (2) την μπαταρία και (3) το προϊόν στο οποίο χρησιμοποιείται η μπαταρία.
2. Μην αποσυναρμολογείτε την μπαταρία.
3. Εάν ο χρόνος λειτουργίας της μπαταρίας είναι υπερβολικά σύντομος, διακόψτε αμέσως τη λειτουργία. Εάν συνεχίσετε, μπορεί να έχει ως αποτέλεσμα κίνδυνο υπερθέρμανσης, πιθανών εγκαυμάτων κι ακόμη έκρηξης.
4. Αν μπει στα μάτια σας ηλεκτρολύτης, ξεπλύνετε με καθαρό νερό και αναζητήστε αμέσως ιατρική βοήθεια. Μπορεί να χάσετε την όρασή σας.
5. Μην βραχυκυκλώνετε την μπαταρία:
 - 1.) Μην αγγίζετε τους ακροδέκτες με αγώγιμο υλικό.
 - 2.) Μην αποθηκεύετε την μπαταρία σε δοχείο με άλλα μεταλλικά αντικείμενα, όπως καρφιά, νομίσματα, κτλ.
 - 3.) Μην εκθέτετε την μπαταρία σε νερό ή βροχή. Αν βραχυκυκλωθεί η μπαταρία, μπορεί να προκληθεί μεγάλη ροή ηλεκτρικού ρεύματος, υπερθέρμανση, πιθανά εγκαύματα και ακόμη καταστροφή της μπαταρίας.
6. Μην αποθηκεύετε το εργαλείο και την μπαταρία σε μέρη όπου η θερμοκρασία μπορεί να φτάσει ή να ξεπεράσει τους 50° C (122°F).
7. Μην αποτεφρώνετε την μπαταρία ακόμη κι αν παρουσιάζει σοβαρή ζημιά ή είναι εντελώς φθαρμένη. Η μπαταρία μπορεί να εκραγεί σε φωτιά.
8. Να προσέχετε να μη σας πέσει η μπαταρία και να μη συγκρουστεί με κάποιο αντικείμενο.
9. Μην χρησιμοποιείτε φθαρμένη μπαταρία.
10. Ανακυκλώστε την μπαταρία σύμφωνα με τους κανονισμούς.

Συμβουλές για τη διατήρηση της μέγιστης ζωής της μπαταρίας

1. Να φορτίζετε την μπαταρία πριν αποφορτιστεί εντελώς. Πάντοτε να διακόπτετε τη λειτουργία του εργαλείου και να φορτίζετε την μπαταρία όταν παρατηρείται μειωμένη ισχύς του εργαλείου.
2. Ποτέ μην επαναφορτίζετε μια πλήρως φορτισμένη μπαταρία. Εάν υπερφορτίσετε την μπαταρία, μειώνεται η ωφέλιμη διάρκεια ζωής της.

3. Να φορτίζετε την μπαταρία σε θερμοκρασία δωματίου, δηλαδή στους 10°C έως 40°C (50°F έως 104°F). Αν η μπαταρία είναι θερμή, αφήστε την να ψυχθεί πριν τη φορτίσετε.

4. Φορτίστε την μπαταρία αν δεν την έχετε χρησιμοποιήσει για μεγάλο χρονικό διάστημα (περισσότερο των 6 μηνών).

Τοποθέτηση ή αφαίρεση της μπαταρίας

- Για να βγάλετε την μπαταρία, τραβήξτε την από το εργαλείο καθώς πιέζετε το κουμπί στο πλαϊνό της μπαταρίας.

- Για να τοποθετήσετε την μπαταρία, ευθυγραμμίστε τη γλωττίδα της μπαταρίας με την εγκοπή στο περίβλημα και ολισθήστε τη στη θέση της. Πάντοτε να την τοποθετείτε έως το τέρμα, δηλαδή έως ότου ασφαλίσει στη θέση και ακουστεί ένας χαρακτηριστικός ήχος («κλικ»). Εάν φαίνεται το κόκκινο τμήμα στην άνω πλευρά του κουμπιού, δεν είναι πλήρως ασφαλισμένη. Εισάγετέ την πλήρως ώστε να μη φαίνεται το κόκκινο τμήμα. Σε αντίθετη περίπτωση, μπορεί να πέσα κατά λάθος από το εργαλείο και να τραυματίσει εσάς ή κάποιον παρευρισκόμενο.

- Μη χρησιμοποιείτε δύναμη όταν τοποθετείτε την μπαταρία. Αν η μπαταρία δεν ολισθαίνει με ευκολία, δεν την εισάγατε σωστά.

ΠΡΟΣΟΧΗ!: Πάντα απενεργοποιείτε το εργαλείο πριν βάλετε ή βγάλετε την μπαταρία.

- Όταν δεν χρησιμοποιείτε το εργαλείο πιέστε το κουμπί κλειδώματος από τη θέση **A** στη θέση «OFF».
- Κρατάτε γερά το εργαλείο και την μπαταρία για να αποφευχθεί η πτώση τους.

Σύστημα προστασίας εργαλείου / μπαταρίας

Το εργαλείο είναι εξοπλισμένο με σύστημα προστασίας μπαταρίας εργαλείου. Αυτό το σύστημα διακόπτει αυτόματα την τροφοδοσία του κινητήρα για να παρατείνει τη διάρκεια ζωής του εργαλείου και της μπαταρίας. Το εργαλείο θα σταματήσει αυτόματα κατά τη λειτουργία εάν το εργαλείο ή η μπαταρία τοποθετηθεί σε μία από τις ακόλουθες συνθήκες:

Προστασία υπερφόρτωσης

Όταν η μπαταρία λειτουργεί με τρόπο που προκαλεί ασυνήθιστα υψηλό ρεύμα, το εργαλείο σταματά αυτόματα χωρίς καμία ένδειξη. Σε αυτήν την περίπτωση, απενεργοποιήστε το εργαλείο και σταματήστε την εφαρμογή που προκάλεσε

υπερφόρτωση του εργαλείου. Στη συνέχεια, ενεργοποιήστε το εργαλείο για επανεκκίνηση.

Προστασία υπερθέρμανσης

Όταν το εργαλείο/μπαταρία υπερθερμανθεί, το εργαλείο σταματά αυτόματα. Σε αυτήν την περίπτωση, αφήστε το εργαλείο/μπαταρία να κρυώσει πριν ενεργοποιήσετε ξανά το εργαλείο.

ΤΕΧΝΙΚΑ ΧΑΡΑΚΤΗΡΙΣΤΙΚΑ

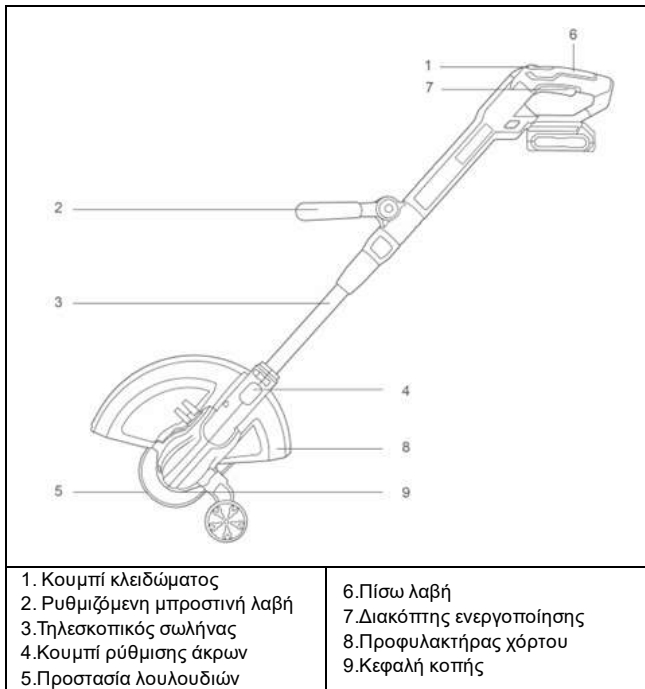

Μοντέλο	CGTLI20328 CGTLI20328xy
Τάση	20 V
Τάση φόρτισης	220-240V~50/60Hz
Τύπος κινητήρα	Μόνιμο μαγνήτη DC (PMDC)
Ταχύτητα χωρίς φορτίο	8200rpm
Εύρος κοπής	300mm / 12"
Μήκος νήματος	5m
Πάχος (διάμετρος) νήματος	1.6mm
Μήκος τηλεσκοπικού σωλήνα	50-80cm
Στάθμη ηχητικής πίεσης EN60335-1 ,EN50636-2-91, dB(A)	76.1 , K=3
Στάθμη ηχητικής ισχύος ISO22868, dB(A)	92.8 , K=3
Εγγυημένη στάθμη ηχητικής ισχύος	96 dB(A)
Επίπεδο κραδασμών μπροστινή/οπίσθια λαβή ISO 22867	1.28/1.02m/s ² K=1.5

- Λόγω του συνεχόμενου προγράμματος που εφαρμόζουμε για έρευνα και ανάπτυξη, τα τεχνικά χαρακτηριστικά στο παρόν έντυπο υπόκεινται σε αλλαγή χωρίς προειδοποίηση.
- Παρατήρηση: Τα τεχνικά χαρακτηριστικά μπορεί να διαφέρουν από χώρα σε χώρα.
- x (blank, 1, 2, 3, 4, 5, 6, 7, 8, 9, E, S, A, M)
- y (blank, -1, -2, -3, -4, -5, -6, -7, -8, -9, E, S, A, M)

Προοριζόμενη χρήση: Το ηλεκτρικό εργαλείο προορίζεται για τη δημιουργία διαχωριστικών τομών και εγκοπών σε ξύλο, πλαστικό, μέταλλο, κεραμικές πλάκες και καουτσούκ ενώ ακουμπά σταθερά στο τεμάχιο εργασίας. Είναι κατάλληλο για ίσιες και καμπύλες κοπές με γωνίες λοξοτομής έως 45°.

Αυτό το προϊόν έχει σχεδιαστεί ειδικά για να λειτουργεί με τη σειρά μπαταριών και φορτιστή της INGCO.

Φορτιστής	Μπαταρία	Σετ Μπαταρίες + Φορτιστής
FCLI2001E (2A)	FBLI2001 (2.0Ah)	FBCPK1222E
FCLI20411E (4A)	FBLI2002 (4.0Ah)	FBCPK1214
FCLI2034E (4A)	FBLI2003 (5.0Ah)	FBCPK1424
FCLI2082 (4A+4A)	FBLI2060 (6.0Ah)	FBCPK1425E
FCLI2064 (4A)	FBLI2075 (7.5Ah)	FBCLI20244
		FBCLI20245

*Μοντέλο: μπορεί να έχει διαφορετικό γράμμα στο τέλος πχ.κενό ή E.

*Σας συνιστούμε να αγοράσετε τα αξεσουάρ (φορτιστής και μπαταρία) που αναφέρονται στην παραπάνω λίστα από το ίδιο κατάστημα που αγοράσατε το εργαλείο. Ανατρέξτε στη συσκευασία αξεσουάρ για περισσότερες λεπτομέρειες. Το προσωπικό του καταστήματος μπορεί να σας βοηθήσει και να σας προσφέρει συμβουλές.

ΠΕΡΙΓΡΑΦΗ ΛΕΙΤΟΥΡΓΙΑΣ

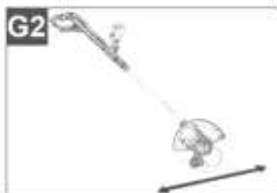
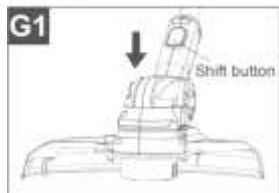
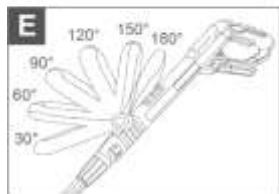
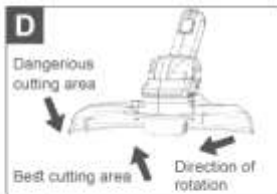
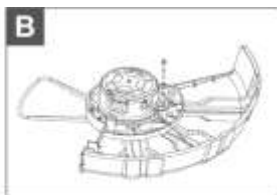

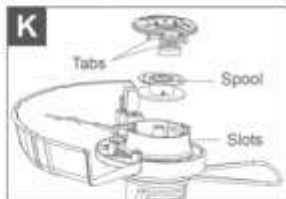
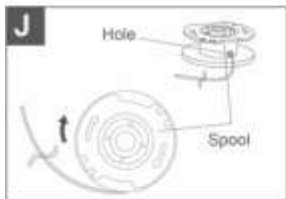
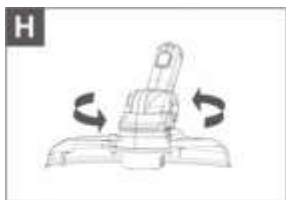

ΣΗΜΑΝΤΙΚΟ! Η μπαταρία δεν είναι φορτισμένη όταν αγοράζεται. Πριν χρησιμοποιήσετε το εργαλείο για πρώτη φορά, τοποθετήστε την μπαταρία στο φορτιστή μπαταρίας και φορτίστε. Βεβαιωθείτε ότι έχετε διαβάσει όλες τις προφυλάξεις ασφαλείας και ακολουθήστε τις οδηγίες στην ενότητα φόρτιση μπαταρίας.

Οδηγίες συναρμολόγησης Μπαταρία

⚠ ΣΗΜΕΙΩΣΗ

Η μπαταρία εφαρμόζει άνετα στη λαβή για να αποτρέψει την τυχαία απομάκρυνση. Μπορεί να χρειαστεί ισχυρό τράβηγμα για να αφαιρεθεί.

1. Σύρετε το κουμπί κλειδώματος της μπαταρίας προς τα κάτω (3) και κρατήστε το.
2. Πιάστε καλά τη λαβή της σκανδάλης (2). Τραβήξτε την μπαταρία από τη λαβή.

Για να εγκαταστήσετε την μπαταρία (βλ. Εικόνα Α):

1. Ευθυγραμμίστε τη γλώσσα (1) της μπαταρίας με την κοιλότητα στο περίβλημα της λαβής.
2. Πιάστε καλά τη λαβή της σκανδάλης (2).
3. Σπρώξτε τη μπαταρία στη λαβή μέχρι να ασφαλίσει στη θέση της.

⚠ ΠΡΟΕΙΔΟΠΟΙΗΣΗ

Ακολουθήστε αυτές τις οδηγίες για να αποφύγετε τραυματισμούς και να μειώσετε τον κίνδυνο ηλεκτροπληξίας ή πυρκαγιάς

Αντικαταστήστε τη μπαταρία ή το φορτιστή αμέσως εάν η μπαταρία ή το καλώδιο του φορτιστή είναι κατεστραμμένο.

Βεβαιωθείτε ότι ο διακόπτης βρίσκεται στη θέση OFF πριν τοποθετήσετε ή αφαιρέσετε την μπαταρία.

Βεβαιωθείτε ότι η μπαταρία έχει αφαιρεθεί και ότι ο διακόπτης βρίσκεται στη θέση OFF πριν επιθεωρήσετε, ρυθμίσετε ή πραγματοποιήσετε συντήρηση σε οποιοδήποτε μέρος του εργαλείου.

Διαβάστε, κατανοήστε και ακολουθήστε τις οδηγίες που περιέχονται στην ενότητα με τίτλο Διαδικασία χρέωσης.

Αποσυσκευασία

- Αυτό το προϊόν απαιτεί συναρμολόγηση.

- Αφαιρέστε προσεκτικά το προϊόν και τυχόν αξεσουάρ από το κουτί. Βεβαιωθείτε ότι περιλαμβάνονται όλα τα αντικείμενα που αναφέρονται στη λίστα συσκευασίας.
- Επιθεωρήστε προσεκτικά το προϊόν για να βεβαιωθείτε ότι δεν υπήρξε θραύση ή ζημιά κατά τη διάρκεια της αποστολής.
- Μην απορρίπτετε το υλικό συσκευασίας μέχρι να επιθεωρήσετε προσεκτικά και να λειτουργήσετε ικανοποιητικά το προϊόν.

⚠ ΠΡΟΕΙΔΟΠΟΙΗΣΗ

Εάν κάποια εξαρτήματα είναι κατεστραμμένα ή λείπουν, μην χρησιμοποιείτε αυτό το προϊόν χωρίς να αντικατασταθούν τα εξαρτήματα.

Η μη τήρηση αυτής της προειδοποίησης μπορεί να οδηγήσει σε σοβαρό προσωπικό τραυματισμό.

⚠ ΠΡΟΕΙΔΟΠΟΙΗΣΗ

Μην χρησιμοποιείτε ποτέ το εργαλείο χωρίς σωστά τοποθετημένο προστατευτικό.

Τοποθέτηση προφυλακτήρα (Βλ. Εικόνα Β)

Θα πρέπει να χρησιμοποιηθούν τρεις βίδες για τη συγκράτηση του προστατευτικού καλύμματος στην καθορισμένη θέση.

Τοποθέτηση μπροστινής λαβής

Έναρξη/διακοπή της κοπτικής μηχανής (Βλ. Εικόνα C)

Το τρίμερ έχει έναν διακόπτη χειριστηρίου και ένα κουμπί lock-OFF που χρησιμοποιούνται μαζί για την αποφυγή τυχαίας εκκίνησης ή τραυματισμού.

1. Τοποθετήστε το ένα χέρι στη λαβή της σκανδάλης (1). Τοποθετήστε το άλλο χέρι στη ρυθμιζόμενη μπροστινή λαβή.
2. Πατήστε το κουμπί lock-OFF (2) και κρατήστε πατημένο.
3. Πιέστε το διακόπτη της σκανδάλης (3). Το χλοοκοπτικό θα ανάψει.
4. Αφήστε το κουμπί lock-OFF. Το εργαλείο θα παραμείνει αναμμένο όσο ο διακόπτης της σκανδάλης είναι πατημένος στη θέση ON.
5. Το χλοοκοπτικό θα σταματήσει αν αφήσετε τη σκανδάλη.

Ακολουθήστε αυτές τις συμβουλές όταν χρησιμοποιείτε το χλοοκοπτικό:

- Κρατήστε το τρίμερ με το δεξί σας χέρι στην πίσω λαβή και το αριστερό σας χέρι στην μπροστινή λαβή.
- Κρατήστε σταθερό κράτημα και με τα δύο χέρια κατά τη λειτουργία

- Το τρίμερ πρέπει να κρατιέται σε άνετη θέση με την πίσω λαβή περίπου στο ύψος του γοφού.
- Κόψτε ψηλό γρασίδι από πάνω προς τα κάτω. Αυτό θα αποτρέψει το τύλιγμα χόρτου γύρω από το περίβλημα του άξονα και την κεφαλή.

Εάν το γρασίδι τυλιχτεί γύρω από το κεφάλι του γρασιδιού:

- Σταματήστε το τρίμερ.
- Αφαιρέστε την μπαταρία.
- Αφαιρέστε το γρασίδι.

⚠ ΠΡΟΕΙΔΟΠΟΙΗΣΗ

Κρατάτε πάντα το χορτοκοπτικό μακριά από το σώμα διατηρώντας απόσταση μεταξύ του σώματος και του χορτοκοπτικού. Οποιαδήποτε επαφή με την κεφαλή κοπής του χορτοκοπτικού κατά τη λειτουργία μπορεί να οδηγήσει σε σοβαρό προσωπικό τραυματισμό.

Πρωώθηση του νήματος

⚠ ΣΗΜΕΙΩΣΗ

Το τρίμερ είναι εξοπλισμένο με κεφαλή αυτόματης τροφοδοσίας. Το να χτυπήσετε την κεφαλή για να προσπαθήσετε να προωθήσετε τη γραμμή θα βλάψει το τρίμερ και θα ακυρώσει την εγγύηση.

- Με το τρίμερ σε λειτουργία, αφήστε τη σκανδάλη του διακόπτη.
- Περιμένετε δύο δευτερόλεπτα και πατήστε τη σκανδάλη του διακόπτη.

⚠ ΣΗΜΕΙΩΣΗ

Το γρασίδι θα εκτείνεται περίπου στο 1/4 της ίντσας με κάθε σταμάτημα και εκκίνηση της σκανδάλης του διακόπτη έως ότου το γρασίδι φτάσει στο μήκος της λεπίδας του εκτροπέα χλόης.

- Συνέχιση κοπής

Πρωώθηση του νήματος χειροκίνητα

Αφαιρέστε την μπαταρία και, στη συνέχεια, πιέστε το κουμπί συγκράτησης τηςμπομπίνας προς τα μέσα ενώ τραβάτε τη γραμμή για να προωθήσετε χειροκίνητα τη γραμμή.

Λεπίδα

Αυτό το τρίμερ είναι εξοπλισμένο με λεπίδα κοπής στο προστατευτικό. Για καλύτερη κοπή, προωθήστε το γρασίδι μέχρι να κοπεί κατά μήκος από την

κοπτική λεπίδα. Προχωρήστε το γρασίδι κάθε φορά που ακούτε τον κινητήρα να λειτουργεί πιο γρήγορα από το κανονικό ή όταν μειώνεται η απόδοση κοπής. Αυτό θα διατηρήσει την καλύτερη απόδοση και θα διατηρήσει το γρασίδι αρκετό καιρό για να προχωρήσει σωστά.

Συμβουλές κοπής (Βλέπε Εικόνα D)

- Διατηρείτε το τρίμερ με κλίση προς την περιοχή που κόβετε. Αυτή είναι η καλύτερη περιοχή κοπής.
- Το χορτοκοπτικό κόβει όταν περνάτε τη μονάδα από αριστερά προς τα δεξιά. Αυτό θα αποφύγει τη ρίψη συντριμμίων στον χειριστή. Αποφύγετε το κόψιμο στην επικίνδυνη περιοχή που φαίνεται στην εικόνα . Χρησιμοποιήστε την άκρη για να κάνετε το κόψιμο. μην πιέζετε την κεφαλή σε άκοπο γρασίδι.
- Οι φράχτες από σύρμα προκαλούν επιπλέον φθορά του εργαλείου, ακόμη και θραύση. Οι πέτρινοι και τούβλινοι τοίχοι, τα κράσπεδα και το ξύλο μπορεί να το φθείρουν γρήγορα.
- Αποφύγετε δέντρα και θάμνους. φλοιό δέντρων, ξύλινα καλούπια κ.τ.λ.

Ρυθμίστε την μπροστινή λαβή (δείτε Εικόνα E)

Η γωνία της μπροστινής λαβής μπορεί να ρυθμιστεί προς τα πάνω σε 2 στάδια από 30° (ευθεία) έως 90° και προς τα κάτω σε 3 στάδια από 90° έως 150°. Υπάρχουν λοιπόν 5 πιθανές θέσεις εργασίας.

Ρυθμίστε το μήκος του άξονα (Βλ. Εικόνα F)

Χαλαρώστε τον σωλήνα προέκτασης περιστρέφοντας δεξιόστροφα και τραβήξτε ή τεντώστε στο σωστό μήκος, στη συνέχεια βιδώστε δεξιόστροφα.

Λειτουργία φινιρίσματος σε άκρα-(μπορντούρα) (βλ. Εικόνα G)

Αφαιρέστε την μπαταρία. Κρατήστε την μπροστινή λαβή και πατήστε το κουμπί εναλλαγής λειτουργίας.

Περιστρέψτε τη κεφαλή κοπής κατά 180 ° και στη συνέχεια στερεώστε την κεφαλή κοπής

Εργασία με προστατευτικό λουλουδιών (Βλέπε Εικόνα H)

ΠΡΟΕΙΔΟΠΟΙΗΣΗ Η κεφαλή κοπής μπορεί να συνεχίσει να περιστρέφεται για λίγο μετά την διακοπή του κοπτικού. Περιμένετε μέχρι η κεφαλή κοπής να τερματιστεί τελείως πριν προσαρμόσετε την προστασία λουλουδιών. Μην το ρυθμίζετε με το πόδι σας.

Η προστασία λουλουδιών μπορεί να περιορίσει το εύρος κοπής του νήματος και να μειώσει τον κίνδυνο πρόκλησης ζημιάς από την περιστροφή του.

Αντικατάσταση μπομπίνας και πετονιάς (Βλ. Εικόνα I-J)

- Αφαιρέστε την μπαταρία.
- Πιέστε τις πλευρές του καλύμματος της μπομπίνας για να την αφαιρέσετε.
- Τραβήξτε το κενό καρούλι για να το αφαιρέσετε.
- Για να εγκαταστήσετε το νέο καρούλι, βεβαιωθείτε ότι η πετονιά είναι στις υποδοχές που βρίσκονται αντικριστά στο νέο καρούλι.
- Τοποθετήστε το νέο καρούλι έτσι ώστε το νήμα και οι σχισμές να ευθυγραμμιστούν με την κεφαλή.
- Τραβήξτε το νήμα που εκτείνεται από την κεφαλή έτσι ώστε να απελευθερώνεται από τις εγκοπές του καρουλιού.
- Επανατοποθετήστε την μπομπίνα πιέζοντας τις πλευρές στις εγκοπές και σπρώχνοντας προς τα κάτω, μέχρι να κλειδώσει στη θέση της.

•

Αντικατάσταση καρουλιού (Βλ. Εικόνα Κ)

Αφαιρέστε την μπαταρία.

- Αφαιρέστε το καρούλι από την κεφαλή.

ΣΗΜΕΙΩΣΗ: Αφαιρέστε τυχόν παλιό νήμα που παραμένει στο καρούλι

- Χρησιμοποιείτε μόνο νήμα με διάμετρο 1.6mm.
- Τοποθετήστε το νέο νάιλον κορδόνι μέσα στην τρύπα του καρουλιού και στη συνέχεια τυλίξτε το γύρω από το καρούλι προς την κατεύθυνση που δείχνουν τα βέλη στο καρούλι. Μετά τοτύλιγμα, θα πρέπει να υπάρχουν τουλάχιστον 6in. μεταξύ του τυλιγμένου και του εξωτερικού άκρου του καρουλιού.
- Τροφοδοτήστε το νήμα μέσα από τις τρύπες για να βγει από το περίβλημα.
- Αντικαταστήστε το πλαστικό κάλυμμα και το στήριγμα της μπομπίνας.
- Επανατοποθετήστε την μπομπίνα πιέζοντας τις πλευρές στις εγκοπές και σπρώχνοντας προς τα κάτω, μέχρι να κλειδώσει στη θέση της

ΑΠΟΘΗΚΕΥΣΗ

- Ανοίξτε τον τηλεσκοπικό σωλήνα και ρυθμίστε τον στο μικρότερο μήκος.
- Καθαρίστε όλα τα ξένα υλικά από το κοπτικό.
- Αποθηκεύστε το σε ένα μέρος που είναι απρόσιτο στα παιδιά.
- Φυλάσσετε μακριά από διαβρωτικούς παράγοντες, όπως χημικές ουσίες κήπου .
- Αποθηκεύστε το μηχάνημα φινιρίσματος μακριά από απευθείας έκθεση στο φως του ήλιου, εάν είναι δυνατόν σε σκοτεινό ή με χαμηλό φωτισμό χώρο.

- Μην αποθηκεύετε τη σακούλα νάιλον διότι κάτι τέτοιο θα μπορούσε να οδηγήσει στον σχηματισμό υγρών λεκέδων.
- Μην αποθηκεύετε το μηχάνημα φινιρίσματος χόρτου ακουμπώντας το στο πάτωμα. Κρεμάστε το από τη χειρολαβή έτσι ώστε το προστατευτικό κάλυμμα να μην αγγίζει πουθενά.

ΣΥΝΤΗΡΗΣΗ

Πριν από την επιθεώρηση, τον καθαρισμό ή τη συντήρηση της μονάδας, σταματήστε τον κινητήρα, περιμένετε να σταματήσουν όλα τα κινούμενα μέρη και αφαιρέστε την μπαταρία. Η μη τήρηση αυτών των οδηγιών μπορεί να προκαλέσει σοβαρούς τραυματισμούς ή υλικές ζημιές.

Κατά τη συντήρηση, χρησιμοποιείτε μόνο πανομοιότυπα ανταλλακτικά. Η χρήση οποιωνδήποτε άλλων εξαρτημάτων ενδέχεται να δημιουργήσει κίνδυνο ή να προκαλέσει βλάβη στο προϊόν.

Μην αφήνετε σε καμία στιγμή να έρθουν σε επαφή με πλαστικά εξαρτήματα, βενζίνη, προϊόντα πετρελαίου, διεισδυτικά έλαια κ.λπ. Οι χημικές ουσίες μπορεί να βλάψουν, να αποδυναμωθούν ή να καταστρέψουν το πλαστικό, πράγμα που μπορεί να προκαλέσει σοβαρό τραυματισμό. Περιοδικά, καθαρίστε όλο το ξένο υλικό από τις οπές κεφαλής κοπής.

ΠΡΟΣΟΧΗ! Να φοράτε πάντοτε προστατευτικά γυαλιά ή προστατευτικά γυαλιά με πλευρικές ασπίδες που συμμορφώνονται με το πρότυπο ANSI Z87.1 στις ΗΠΑ ή EN166 στις χώρες της ΕΕ κατά τη διάρκεια λειτουργίας ηλεκτρικού εργαλείου ή κατά την εμφύσηση σκόνης. Φορέστε επίσης μια μάσκα σκόνης.

- Να καθαρίζετε τακτικά την εγκοπή εξαερισμού του εργαλείου σας χρησιμοποιώντας μαλακή βούρτσα ή στεγνό πανί.

- Καθαρίζετε τακτικά το νήμα κοπής και την μπομπίνα, χρησιμοποιώντας μαλακή βούρτσα ή στεγνό πανί.

- Χρησιμοποιείτε τακτικά μια ξύστρα, όχι κοφτερή, για να αφαιρέσετε το χόρτο και τις ακαθαρσίες από το κάτω μέρος του προφυλακτήρα.

ΑΝΤΙΜΕΤΩΠΙΣΗ ΠΡΟΒΛΗΜΑΤΩΝ

ΠΡΟΒΛΗΜΑ	ΠΙΘΑΝΗ ΑΙΤΙΑ	ΛΥΣΗ
Ο Διακόπτης λειτουργίας είναι ενεργοποιημένος, αλλά ο κινητήρας δεν λειτουργεί.	Η μπαταρία δεν έχει κουμπώσει σωστά. Ο διακόπτης είναι ελαττωματικός.	Ελέγξτε την μπαταρία. Αλλαγή του διακόπτη.
Όταν το μηχάνημα είναι ενεργοποιημένο, ο ηλεκτροκινητήρας δεν λειτουργεί.	Αστοχία διακόπτη Το καλώδιο τροφοδοσίας ή η καλωδίωση είναι σπασμένα, το βύσμα του καλωδίου τροφοδοσίας δυσλειτουργεί. Καμία επαφή των καρβουνακίων με τον συλλέκτη. Φθορά των καρβουνακίων.	Αποσυνδέστε το μηχάνημα από το ρεύμα και επικοινωνήστε με έναν εξειδικευμένο ειδικό
Το νήμα δεν προωθείται κατά την λειτουργία της αυτόματης τροφοδότησης	<ol style="list-style-type: none"> 1. Τα νήματα είναι κολλημένα μεταξύ τους 2. όχι αρκετό νήμα στην μπομπίνα 3. πολύ κοντά νήματα(φθαρμένα) 4. νήμα τυλιγμένο στην μπομπίνα 	<ol style="list-style-type: none"> 1. ψεκάστε με λαμπρυντικό σπρέι σιλικόνης 2. Προσθέστε κι άλλο νήμα(βλ. αντικατάσταση νήματος) 3. Τραβήξτε το νήμα ενώ πιέζετε και αφήνετε εναλλάξ το στήριγμα της μπομπίνας 4. Βγάλτε το νήμα από την μπομπίνα.
Το νήμα περιτυλίγεται γύρω από τον άξονα και την κεφαλή	<ol style="list-style-type: none"> 1. κόψιμο ψηλού χόρτου από χαμηλά 	<ol style="list-style-type: none"> 1. Κόβετε τα ψηλά χόρτα από πάνω προς τα κάτω

Σχηματισμός κυκλικής φωτιάς στον συλλέκτη.	Φθορά καρβουνακίων στη βάση τους Δυσλειτουργία στο πηνίο οπλισμού	Επικοινωνήστε με εξουσιοδοτημένο σέρβις
Κατά την εργασία, εμφανίζεται καπνός ή μυρωδιά καμένης μόνωσης από τα ανοίγματα εξαερισμού του εργαλείου.	Δυσλειτουργία στο πηνίο του ηλεκτροκινητήρα. Δυσλειτουργία του ηλεκτρικού τμήματος	Αποσυνδέστε το μηχάνημα από το ρεύμα και επικοινωνήστε με έναν εξειδικευμένο ειδικό
Αυξημένος θόρυβος στο κιβώτιο ταχυτήτων	Φθορά/σπάσιμο γραναζιών ή ρουλεμάν	Αποσυνδέστε το μηχάνημα από το ρεύμα και επικοινωνήστε με έναν εξειδικευμένο ειδικό
Όταν το μηχάνημα είναι ενεργοποιημένο, ο άξονας δεν περιστρέφεται.	Αστοχία κιβωτίου ταχυτήτων.	Αποσυνδέστε το μηχάνημα από το ρεύμα και επικοινωνήστε με έναν εξειδικευμένο ειδικό
Ρωγμές σε επιφάνειες ρουλεμάν και εξαρτημάτων περιβλήματος	Κόπωση παραμόρφωση μετάλλου	Αποσυνδέστε το μηχάνημα από το ρεύμα και επικοινωνήστε με έναν εξειδικευμένο ειδικό
Το καλώδιο τροφοδοσίας ή το βύσμα είναι κατεστραμμένο	Υπερφόρτωση ή θραύση	Αποσυνδέστε το μηχάνημα από το ρεύμα και επικοινωνήστε με έναν εξειδικευμένο ειδικό
Υπερβολική φθορά ή ζημιά στον μηχανισμό του κινητήρα ή του μειωτήρα ή συνδυασμός σημαδιών	Παραμόρφωση μετάλλου λόγω κόπωσης	Αποσυνδέστε το μηχάνημα από το ρεύμα και επικοινωνήστε με έναν εξειδικευμένο ειδικό
Ηλεκτρικός σπινθήρας κινητήρα		Είναι απαραίτητο να επικοινωνήσετε με

		έναν εξειδικευμένο ειδικό
Η εμφάνιση εξωτερικού θορύβου		Είναι απαραίτητο να επικοινωνήσετε με έναν εξειδικευμένο ειδικό

ΠΕΡΙΒΑΛΛΟΝ

Εάν η συσκευή σας πρέπει να αντικατασταθεί μετά από παρατεταμένη χρήση, μην την πετάξετε στα οικιακά απορρίμματα αλλά απορρίψτε την με ασφαλή για το περιβάλλον τρόπο.

Τα απορρίμματα που παράγονται από τα ηλεκτρικά μηχανήματα δεν μπορούμε να τα επεξεργαστούμε όπως τα οικιακά απορρίμματα. Προνοήστε για την ανακύκλωση εκεί όπου είναι διαθέσιμες οι κατάλληλες εγκαταστάσεις. Συμβουλευθείτε τους τοπικούς φορείς ή τον αντιπρόσωπο για συμβουλές σχετικά με τη συλλογή και την απόρριψη.

Συγκρότημα μπαταριών

Αυτό το προϊόν περιέχει ιόντα λιθίου. Για να διατηρήσετε τους φυσικούς πόρους, ανακυκλώστε το ή απορρίψτε τις μπαταρίες όπως ενδείκνυται. Οι κοινοτικοί, εθνικοί ή τοπικοί νόμοι τοπικοί μπορεί να απαγορεύουν την απόρριψη των μπαταριών ιόντων λιθίου σε κοινούς κάδους απορριμμάτων. Συμβουλευτείτε τις τοπικές αρχές διαχείρισης απορριμμάτων για να μάθετε αν υπάρχουν διαθέσιμες επιλογές ανακύκλωσης και/ή απόρριψης.

Όλα τα ηλεκτρικά εργαλεία της **INGCO** ελέγχονται λεπτομερώς και υποβάλλονται σε αυστηρούς ποιοτικούς ελέγχους. Για αυτό η **INGCO** εγγυάται για όλα τα εργαλεία της.

Οι αξιώσεις του αγοραστή από την εγγύηση για τυχόν ελαττώματα που πηγάζουν από την σύμβαση αγοράς με τον πωλητή καθώς και τα νομικά κατοχυρωμένα δικαιώματα δεν περιορίζονται με αυτήν την εγγύηση.

Όροι εγγύησης

Για τα παραπάνω εργαλεία παρέχουμε την εγγύηση με βάση τις παρακάτω δεσμεύσεις:

Η εγγύηση παρέχεται χωρίς χρέωση της επισκευής των βλαβών στο εργαλείο, που παρουσιάζονται εντός του χρόνου της εγγύησης και οφείλονται αποδεδειγμένα σε αστοχία του υλικού ή σε κατασκευαστικό λάθος.

Η διάρκεια ισχύος της εγγύησης ανέρχεται σε 24 μήνες.

Η ισχύς της εγγύησης αρχίζει με την αγορά του εργαλείου όπου καθοριστικής σημασίας είναι η ημερομηνία στο αυθεντικό τιμολόγιο ή στην απόδειξη αγοράς.

Από την εγγύηση αποκλείονται:

1. Τα αναλώσιμα υλικά καθώς και οι βλάβες οι οποίες προκύπτουν από φυσιολογική φθορά και χρήση όπως: καρβουνάκια, τσοκ δραπάνων, ρουλεμάν, καλώδια, τσιμούχες.
2. Οι μπαταρίες και οι φορτιστές των επαναφορτιζόμενων έχουν 6 μήνες εγγύηση.
3. Οι βλάβες των εργαλείων που οφείλονται σε μη τήρηση των οδηγιών, σε μη ενδεδειγμένη χρήση του εργαλείου, σε ανώμαλες συνθήκες περιβάλλοντος, σε ξένες προς το εργαλείο συνθήκες λειτουργίας, σε υπερφόρτωση ή φροντίδα του εργαλείου.
4. Οι βλάβες στο εργαλείο που οφείλονται στη χρήση μη αυθεντικών εξαρτημάτων και ανταλλακτικών **INGCO**.
5. Όταν έχουν γίνει αλλαγές και παρεμβάσεις στα εργαλεία.
6. Η επισκευή της βλάβης ενός εργαλείου, που καλύπτεται από τους όρους της εγγύησης, διεκπεραιώνεται κατά την κρίση μας ως εξής: είτε επισκευάζεται το ελαττωματικό εξάρτημα χωρίς χρέωση ή αντικαθίσταται με ένα άλλο καινούριο εργαλείο. Σε περίπτωση αντικατάστασης, το επιστρεφόμενο εργαλείο πρέπει να συνοδεύεται με όλα τα παρελκόμενα του. Τα ανταλλακτικά ή τα εργαλεία τα οποία αντικαθίστανται παραμένουν στην κατοχή μας.

Για την αποδοχή της εγγύησης θα πρέπει να προσκομίζετε το τιμολόγιο ή την απόδειξη αγοράς με αναγραφόμενη την ημερομηνία και την ονομασία του

προϊόντος. Εργαλεία τα οποία έχουν ανοιχτεί από τον πελάτη χάνουν την ισχύ της εγγύησης. Εάν ο αγοραστής αποστείλει το εργαλείο στον πωλητή ή στο τμήμα service, τότε τα έξοδα και το ρίσκο μεταφοράς βαρύνουν τον αγοραστή.

Άλλες απαιτήσεις, εκτός από αυτές που αναγράφονται σε αυτό το έντυπο εγγύησης επισκευής των βλαβών των ηλεκτρικών εργαλείων, δεν ισχύουν. Μετά από μια διεκπεραίωση εγγύησης δεν επιμηκύνεται ούτε ανανεώνεται ο χρόνος εγγύησης για το εργαλείο. Η εγγύηση για το ανταλλακτικό της επισκευής έχει διάρκεια 6 μηνών.

**Εισαγωγείς Ελλάδας
ΠΟΙΜΕΝΙΔΗΣ Α.Ε.Ε.**

Πολυτεχνείου 45,
Θεσσαλονίκη Τ.Κ.54625
Τηλ.:2310 539 334-
2310 546 035
www.ingcotools.gr

Ε.Κ. ΔΗΛΩΣΗ ΣΥΜΜΟΡΦΩΣΗΣ

Εμείς η:

INGCO TOOLS CO., LIMITED

No. 45 Songbei Road, Suzhou Industrial Park, Jiangsu, China

Δηλώνουμε ότι:

το προϊόν αυτό CGTLI20328xy είναι σύμφωνο με τις βασικές απαιτήσεις και άλλες σχετικές διατάξεις των ισχυουσών ευρωπαϊκών οδηγιών, με βάση την εφαρμογή των ευρωπαϊκών εναρμονισμένων προτύπων.

*x (blank, 1,2,3,4,5,6,7,8,9, E, S, A, M)

*y (blank, -1,-2,-3,-4,-5,-6,-7,-8,-9, E, S, A, M)

Κάθε μη εξουσιοδοτημένη τροποποίηση της συσκευής ακυρώνει αυτές τις δηλώσεις.

Ευρωπαϊκές οδηγίες

2011/65/EU

2006/42/EC

2014/30/EU

2000/14/EC

Annex VI LwA

76.1 dB(A) / 94 dB(A)

Ευρωπαϊκά εναρμονισμένα πρότυπα

ISO 22867, ISO22868

EN60335-1: 2012

EN50636-2-91: 2014

EN55014-1: 2006

EN55014-2: 2015

Ημερομηνία: 20/11/2024

Εξουσιοδοτημένη υπογραφή:

Τίτλος του υπογράφοντος:

For and on behalf of
INGCO TOOLS CO., LIMITED

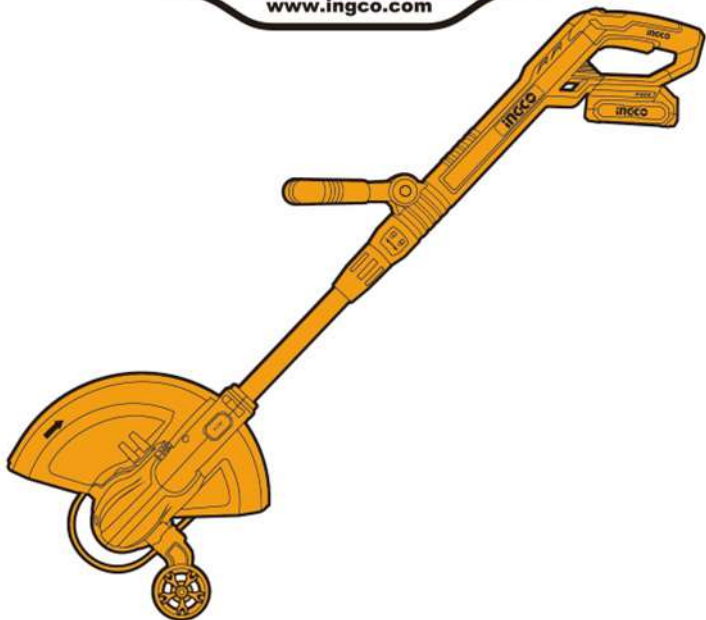

Product manager
Authorized Signature

No. 45 Songbei Road, Suzhou Industrial Park, Jiangsu, China



MADE IN CHINA 0823.V05

NEWWAY TECHNOLOGY (SUZHOU) CO., LIMITED

   INGCO Global www.ingco.com No. 20 Dagang Road, Fuqiao Town, Taicang City, China