

INGCO

www.ingco.com

PRODUCT MANUAL

LITHIUM-ION CORDLESS PIN NAILER











Καρφωτικό Μπαταρίας 20V Li-Ion



CBNLI3603 CBNLI3606 UCBNLI3606
CBNLI3606xy UCBNLI3606xy
x(blank,1,2,3,4,5,6, 7,8,9,E,S,A,M)
y(blank,-1,-2,-3,-4,-5,-6,-7,-8,-9,E,S,A,M)



Σύμβολα στο εγχειρίδιο οδηγιών και την ετικέτα στο εργαλείο

	Διπλή μόνωση για πρόσθετη προστασία
	Διαβάστε το εγχειρίδιο οδηγιών πριν από τη χρήση.
	CE conformity / δήλωση συμμόρφωσης
	Τα απόβλητα ηλεκτρικών προϊόντων δεν πρέπει να απορρίπτονται μαζί με τα οικιακά απορρίμματα. Παρακαλώ ανακυκλώστε. Επικοινωνήστε με το κατάστημα λιανικής πώλησης για συμβουλές ανακύκλωσης.
	Ειδοποίηση ασφαλείας. Χρησιμοποιείτε μόνο τα εξαρτήματα που υποστηρίζονται από τον κατασκευαστή.
 max 50°C	Φορτίστε τη μπαταρία μόνο κάτω από 50°C
	Ανακυκλώνετε πάντα τις μπαταρίες
	Μην καταστρέφετε τη μπαταρία με φωτιά
	Μην βάλετε τη μπαταρία στο νερό
	Class III
	Μην κοιτάτε στο φως λειτουργίας

ΠΡΟΕΙΔΟΠΟΙΗΣΗ ΚΑΙ ΟΔΗΓΙΕΣ ΓΙΑ ΤΗΝ ΑΣΦΑΛΕΙΑ ΣΑΣ

ΠΡΟΣΟΧΗ Διαβάστε όλες τις προειδοποιήσεις ασφαλείας και όλες τις οδηγίες. Η μη τήρηση των προειδοποιήσεων και των οδηγιών μπορεί να προκαλέσει ηλεκτροπληξία, πυρκαγιά ή σοβαρό τραυματισμό.

Αποθηκεύστε το φυλλάδιο για να μπορείτε να το διαβάσετε αργότερα ξανά.

1) Περιοχή εργασίας

- α.) Διατηρείτε το χώρο εργασίας καθαρό και καλά φωτισμένο. Ακατάστατοι και σκοτεινοί χώροι προκαλούν ατυχήματα.
- β.) Μη χρησιμοποιείτε ηλεκτρικά εργαλεία σε εκρηκτικές ατμόσφαιρες, όπως παρουσία εύφλεκτων υγρών, αερίων ή σκόνης.
- γ.) Κρατήστε τα παιδιά και τους παρευρισκόμενους μακριά όταν χρησιμοποιείτε ένα ηλεκτρικό εργαλείο.

2) Ηλεκτρική ασφάλεια

- α.) Το φως των ηλεκτρικών εργαλείων πρέπει να ταιριάζει στην πρίζα. Μη τροποποιείτε ποτέ το φως με οποιονδήποτε τρόπο.
- β.) Αποφύγετε τη σωματική επαφή με γειωμένες επιφάνειες, όπως σωλήνες, καλοριφέρ, κουζίνες και ψυγεία. Υπάρχει αυξημένος κίνδυνος ηλεκτροπληξίας.
- γ.) Μην εκθέτετε τα ηλεκτρικά εργαλεία στη βροχή ή σε υγρές συνθήκες. Υπάρχει αυξημένος κίνδυνος ηλεκτροπληξίας.
- δ.) Μην ασκείτε δύναμη στο καλώδιο. Μη χρησιμοποιείτε ποτέ το καλώδιο για να μεταφέρετε, να τραβήξετε ή να βγάλετε από την πρίζα το ηλεκτρικό εργαλείο. Κρατήστε το καλώδιο μακριά από θερμότητα, λάδι, αιχμηρές ακμές ή κινούμενα μέρη. Φθαρμένο ή χτυπημένο καλώδιο αυξάνει τον κίνδυνο ηλεκτροπληξίας.
- ε.) Όταν εργάζεσθε με ηλεκτρικά εργαλεία σε εξωτερικούς χώρους, χρησιμοποιήστε καλώδιο προέκτασης που προορίζεται για χρήση σε εξωτερικούς χώρους.
- στ.) Αν δεν μπορείτε να αποφύγετε την χρήση των εργαλείων σε περιοχές με υψηλή υγρασία, βεβαιωθείτε ότι υπάρχει ρελέ διαρροής στην παροχή ρεύματος. Θα μειωθεί ο κίνδυνος ηλεκτροπληξίας.

3) Προσωπική ασφάλεια

- α.) Να είστε σε ετοιμότητα να βλέπετε αυτό που κάνετε και να χρησιμοποιείτε κοινή λογική όταν λειτουργείτε ένα ηλεκτρικό εργαλείο. Μην χρησιμοποιείτε ηλεκτρικά εργαλεία όταν είστε κουρασμένοι ή υπό την επήρεια ναρκωτικών, αλκοόλ ή φαρμάκων.
- β.) Χρήση εξοπλισμού ασφαλείας. Φοράτε πάντα προστατευτικά γυαλιά, μάσκα σκόνης, αντιολισθητικά υποδήματα ασφαλείας, κράνος και ωτασπίδες.
- γ.) Να αποφεύγετε την τυχαία εκκίνηση. Βεβαιωθείτε ότι ο διακόπτης βρίσκεται στη θέση OFF πριν συνδέσετε το ηλεκτρικό εργαλείο.
- δ.) Αφαιρέστε οποιοδήποτε εργαλείο ρύθμισης ή κλειδί από το εργαλείο πριν το εκκινήσετε. Μπορεί να προκληθεί τραυματισμός.

- ε.) **Να μην τεντώνεστε για να φτάσετε το σημείο εργασίας. Διατηρείτε τη σωστή στάση και ισορροπία, ανά πάσα στιγμή. Θα έχετε έτσι καλύτερο έλεγχο του εργαλείου σε αναπάντεχες καταστάσεις.**
 - στ.) **Να είστε ντυμένοι κατάλληλα. Μην φοράτε φαρδιά ρούχα ή κοσμήματα. Κρατήστε τα μαλλιά, το ρουχισμό και τα γάντια μακριά από κινούμενα μέρη.**
 - ζ.) **Αν παρέχονται εξαρτήματα για τη σύνδεση συσκευών εξαγωγής και συλλογής σκόνης, βεβαιωθείτε ότι είναι συνδεδεμένα και χρησιμοποιούνται σωστά.**
- 4) Χρήση ηλεκτρικών εργαλείων και φροντίδα**

- α) **Μην υπερφορτώνετε το ηλεκτρικό εργαλείο. Χρησιμοποιήστε το σωστό ηλεκτρικό εργαλείο για την εφαρμογή σας.**
- β) **Μη χρησιμοποιήσετε το ηλεκτρικό εργαλείο αν ο διακόπτης δεν ανοίγει και κλείνει.**
- γ) **Βγάλτε το φως από την πρίζα πριν κάνετε οποιαδήποτε ρύθμιση, αλλάζετε εξαρτήματα ή αποθηκεύετε το ηλεκτρικό εργαλείο. Μειώνεται ο κίνδυνος κατά λάθος εκκίνησης του εργαλείου.**
- δ) **Αποθηκεύετε τα εργαλεία μακριά από τα παιδιά και μην αφήνετε να τα χρησιμοποιούν άτομα που δεν είναι εξοικειωμένα με εργαλεία.**
- ε) **Συντηρείτε τα ηλεκτρικά εργαλεία. Ελέγξτε την ευθυγράμμισή τους ή το μπλοκάρισμα των κινούμενων μερών, τη θραύση των εξαρτημάτων και οποιαδήποτε άλλη κατάσταση που μπορεί να επηρεάσει τη λειτουργία του ηλεκτρικού εργαλείου. Σε περίπτωση βλάβης, το ηλεκτρικό εργαλείο πρέπει επισκευαστεί πριν χρησιμοποιηθεί.**
- στ) **Διατηρείτε τα κοπτικά εργαλεία κοφτερά και καθαρά.**
- ζ) **Χρησιμοποιήστε το ηλεκτρικό εργαλείο, τα εξαρτήματα και τα εξαρτήματα εργαλείων κλπ. σύμφωνα με αυτές τις οδηγίες, λαμβάνοντας υπόψη τις συνθήκες εργασίας και τις εργασίες που πρέπει να εκτελεστούν. Η χρήση του ηλεκτρικού εργαλείου για λειτουργίες διαφορετικές από τις προβλεπόμενες μπορεί να οδηγήσει σε επικίνδυνη κατάσταση.**

5) Χρήση εργαλείου μπαταρίας και συντήρηση

- α.) **Επαναφορτίστε μόνο με τον φορτιστή που προσδιορίζει ο κατασκευαστής. Ένας φορτιστής που είναι κατάλληλος για έναν τύπο μπαταρίας μπορεί να προκαλέσει φωτιά όταν χρησιμοποιηθεί με άλλο τύπο μπαταρίας.**
- β.) **Χρησιμοποιείτε τα εργαλεία μόνο με τις ακριβώς προσδιορισμένες μπαταρίες. Οποιαδήποτε άλλη μπαταρία μπορεί να προκαλέσει τραυματισμό ή και φωτιά.**
- γ.) **Όταν δεν χρησιμοποιείτε τις μπαταρίες, κρατήστε τις μακριά από μεταλλικά αντικείμενα όπως καρφιά, βίδες, κέρματα, συνδετήρες και κλειδιά ή οποιοδήποτε άλλο μεταλλικό αντικείμενο που μπορεί να βραχυκυκλώσει τους ακροδέκτες των μπαταριών. Μπορεί να προκληθούν εγκαύματα ή φωτιά.**
- δ.) **Κάτω από συνθήκες εξαιρετικής καταπόνησης της μπαταρίας, μπορεί να υπάρξει διαρροή υγρών. Να αποφύγετε την επαφή. Αν αυτό συμβεί κατά λάθος, ξεπλύνετε με**

νερό. Αν το υγρό έρθει σε επαφή με τα μάτια, αναζητήστε ιατρική φροντίδα. Το υγρό αυτό μπορεί να προκαλέσει ερεθισμούς ή εγκαύματα.

ε.) **Μην χρησιμοποιείτε φθαρμένη ή τροποποιημένη μπαταρία.** Φθαρμένες ή τροποποιημένες μπαταρίες μπορεί να έχουν απρόβλεπτη συμπεριφορά με αποτέλεσμα φωτιά, έκρηξη ή κίνδυνο τραυματισμού .

στ.) **Μην εκθέτετε την μπαταρία ή το εργαλείο σε φωτιά ή υψηλές θερμοκρασίες. Η έκθεση σε φωτιά ή θερμοκρασίες άνω των 130 °C μπορεί να προκαλέσει έκρηξη.**

ζ.) **Ακολουθείστε όλες τις οδηγίες φόρτισης και μην φορτίζετε την μπαταρία ή το εργαλείο εκτός του εύρους θερμοκρασιών που προσδιορίζεται.** Μη σωστή φόρτιση ή σε θερμοκρασίες διαφορετικές από αυτές των οδηγιών, μπορεί να βλάψουν την μπαταρία και αυξάνουν τον κίνδυνο πυρκαγιάς.

6) Επισκευή

α.) **Επιτρέπεται η συντήρηση του ηλεκτρικού σας εργαλείου μόνο από εξειδικευμένο επισκευαστή.** Αυτό θα διασφαλίσει τη διατήρηση της ασφάλειας του ηλεκτρικού εργαλείου.

β.) **Χρησιμοποιείτε μόνο γνήσια ανταλλακτικά.**

ΕΣΩΤΕΡΙΚΟΙ ΚΙΝΔΥΝΟΙ

Ακόμα και αν το εργαλείο χρησιμοποιηθεί όπως προβλέπεται, είναι αδύνατο να εξαιρεθούν όλοι οι παράγοντες κινδύνου. Οι ακόλουθες επιπτώσεις μπορεί να προκύψουν από την κατασκευή και το σχεδιασμό του εργαλείου :

α.)Θέματα υγείας που προκαλούνται από τις δονήσεις μετά από παρατεταμένη περίοδο χρήσης ή από ανεπαρκή διαχείριση και συντήρηση.

β.)Τραυματισμοί και ζημιές που μπορεί να προκληθούν από την ξαφνική θραύση των χρησιμοποιούμενων εξαρτημάτων

ΠΡΟΣΟΧΗ: Το ηλεκτρικό εργαλείο παράγει ηλεκτρομαγνητικό πεδίο κατά τη λειτουργία. Κάτω από περιστάσεις, αυτό μπορεί να παρεμβληθεί σε ενεργά ή παθητικά ιατρικά εμφυτεύματα. Συμβουλευτείτε τον ιατρό σας ή τον κατασκευαστή του εμφυτεύματος προκειμένου να μειώσετε τον κίνδυνο τραυματισμού.

ΣΗΜΑΝΤΙΚΕΣ ΟΔΗΓΙΕΣ ΑΣΦΑΛΕΙΑΣ ΓΙΑ ΤΗΝ ΜΠΑΤΑΡΙΑ

1. Πριν χρησιμοποιήσετε την μπαταρία, διαβάστε όλες τις οδηγίες και τις ενδείξεις προφύλαξης στο (1) φορτιστή μπαταρίας, (2) την μπαταρία και (3) το προϊόν στο οποίο χρησιμοποιείται η μπαταρία.
2. Μην αποσυναρμολογείτε την μπαταρία.
3. Εάν ο χρόνος λειτουργίας της μπαταρίας είναι υπερβολικά σύντομος, διακόψτε αμέσως τη λειτουργία. Εάν συνεχίσετε, μπορεί να έχει ως αποτέλεσμα κίνδυνο υπερθέρμανσης, πιθανών εκκαυμάτων κι ακόμη έκρηξης.
4. Αν μπει στα μάτια σας ηλεκτρολύτης, ξεπλύνετε με καθαρό νερό και αναζητήστε αμέσως ιατρική βοήθεια. Μπορεί να χάσετε την όρασή σας.
5. Μην βραχυκυκλώνετε την μπαταρία:
 - α.) Μην αγγίζετε τους ακροδέκτες με αγώγιμο υλικό.
 - β.) Μην αποθηκεύετε την μπαταρία σε δοχείο με άλλα μεταλλικά αντικείμενα, όπως καρφιά, νομίσματα, κτλ.
 - γ.) Μην εκθέτετε την μπαταρία σε νερό ή βροχή. Αν βραχυκυκλωθεί η μπαταρία, μπορεί να προκληθεί μεγάλη ροή ηλεκτρικού ρεύματος, υπερθέρμανση, πιθανά εγκαύματα και ακόμη καταστροφή της μπαταρίας.
6. Μην αποθηκεύετε το εργαλείο και την μπαταρία σε μέρη όπου η θερμοκρασία μπορεί να φτάσει ή να ξεπεράσει τους 50°C (122°F).
7. Μην αποτεφρώνετε την μπαταρία ακόμη κι αν παρουσιάζει σοβαρή ζημιά ή είναι εντελώς φθαρμένη. Η μπαταρία μπορεί να εκραγεί σε φωτιά.
8. Να προσέχετε να μη σας πέσει η μπαταρία και να μη συγκρουστεί με κάποιο αντικείμενο.
9. Μην χρησιμοποιείτε φθαρμένη μπαταρία.
10. Ανακυκλώστε την μπαταρία σύμφωνα με τους κανονισμούς.

Συμβουλές για τη διατήρηση της μέγιστης ζωής της μπαταρίας

1. Να φορτίζετε την μπαταρία πριν αποφορτιστεί εντελώς. Πάντοτε να διακόπτετε τη λειτουργία του εργαλείου και να φορτίζετε την μπαταρία όταν παρατηρείται μειωμένη ισχύς του εργαλείου.
2. Ποτέ μην επαναφορτίζετε μια πλήρως φορτισμένη μπαταρία. Εάν υπερφορτίσετε την μπαταρία, μειώνεται η ωφέλιμη διάρκεια ζωής της.
3. Να φορτίζετε την μπαταρία σε θερμοκρασία δωματίου, δηλαδή στους 10°C έως 40°C (50°F έως 104°F). Αν η μπαταρία είναι θερμή, αφήστε την να ψυχθεί πριν τη φορτίσετε.
4. Φορτίστε την μπαταρία αν δεν την έχετε χρησιμοποιήσει για μεγάλο χρονικό διάστημα (περισσότερο των 6 μηνών).

Τοποθέτηση ή αφαίρεση της μπαταρίας

- Για να βγάλετε την μπαταρία, τραβήξτε την από το εργαλείο καθώς πατάτε το κουμπί στο πλαϊνό της μπαταρίας.
- Για να τοποθετήσετε την μπαταρία, ευθυγραμμίστε την μπαταρία με την εγκοπή στο περίβλημα και ολισθήστε τη στη θέση της. Πάντοτε να την τοποθετείτε έως το τέρμα, δηλαδή έως ότου ασφαλίσει στη θέση και ακουστεί ένας χαρακτηριστικός ήχος («κλικ»). Εάν φαίνεται το κόκκινο τμήμα στην άνω πλευρά του κουμπιού, δεν είναι πλήρως ασφαλισμένη. Εισάγετέ την πλήρως για να μη φαίνεται το κόκκινο τμήμα. Σε αντίθετη περίπτωση, μπορεί να πέσει κατά λάθος από το εργαλείο και να τραυματίσει εσάς ή κάποιον που στέκεται δίπλα σας.

- Μη χρησιμοποιείτε δύναμη όταν τοποθετείτε την μπαταρία. Αν η μπαταρία δεν ολισθαίνει με ευκολία, δεν την εισάγετε σωστά.

Φόρτιση μπαταρίας

 <p>Εικόνα 1</p>	Μπαταρία επάνω στον φορτιστή.
	<ol style="list-style-type: none"> 1. Ενδεικτικές λυχνίες 2. Κουμπί ελέγχου

Ενδεικτικές λυχνίες		Χωρητικότητα
αναμμένη	σβηστή	
■	□	
■ ■ ■		>80%
■ ■ □		30% to 80%
■ □ □		<30%

ΠΑΡΑΤΗΡΗΣΗ: Πατήστε το κουμπί ελέγχου στην μπαταρία και δείτε το υπόλοιπο φόρτισης της μπαταρίας. Οι ενδεικτικές λυχνίες ανάβουν για μερικά δευτερόλεπτα.

ΤΕΧΝΙΚΑ ΧΑΡΑΚΤΗΡΙΣΤΙΚΑ

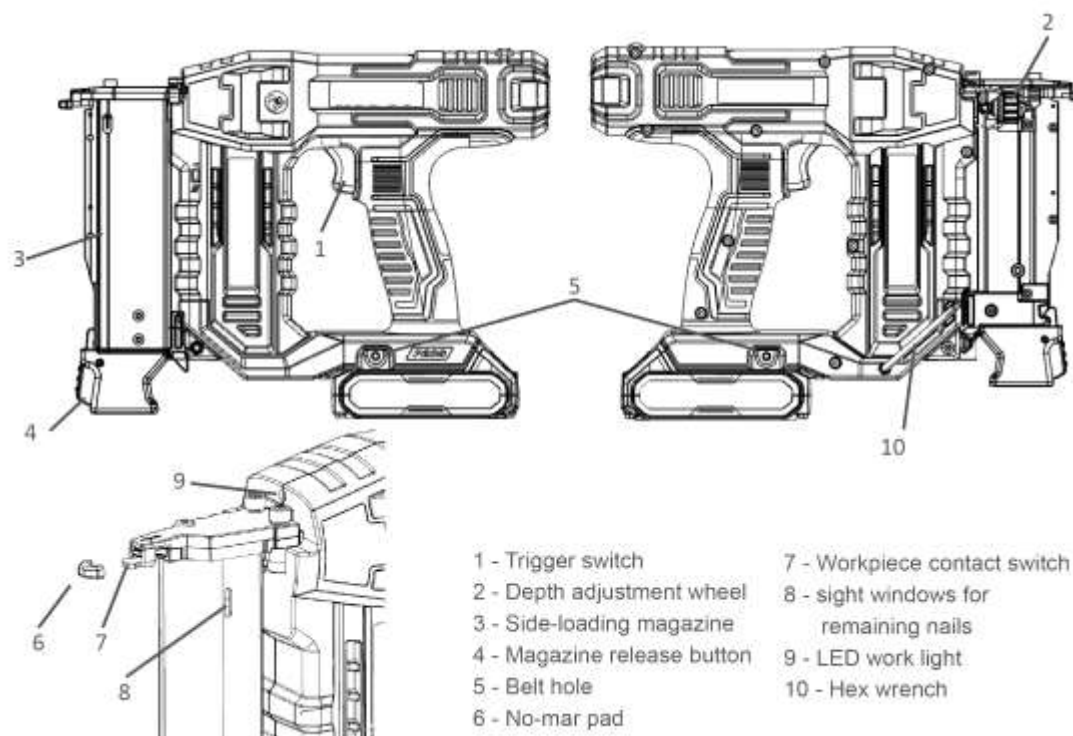

- | | |
|-----------------------------------|---|
| 1. Διακόπτης ενεργοποίησης | 7. Διακόπτης επαφή τεμαχίου εργασίας |
| 2. Επιλογέας λειτουργίας | 8. Πλευρικά Παράθυρα ενδείξεων φόρτωσης |
| 3. Γεμιστήρας πλευρικής φόρτωσης | 9. LED φως εργασίας |
| 4. Κουμπί απελευθέρωσης γεμιστήρα | 10. Εξάγωνο κλειδί |
| 5. Τρύπα ζώνης | |
| 6. Προστατευτικό μαξιλάρι No-mar | |

Μοντέλο	CBNLI3603 CBNLI3603xy CBNLI3606 CBNLI3606xy	UCBNLI3606 UCBNLI3606xy
Τάση	20V	
Χωρητικότητα καρφιών	140 τεμ	
Τύπος καρφιών	23GA 10-35mm (3/8" – 1-3/8")	
Μέθοδος εκτόξευσης	Μονή διαδοχική / Με επαφή	
Ταχύτητα χωρίς φορτίο	3 καρφιά / sec	
Ρύθμιση του βάθους της εισχώρησης του καρφιού	✓	
Προστασία από ακούσια ενεργοποίηση εργαλείου	✓	
Διαδοχική λειτουργία για ακρίβεια και λειτουργία ενεργοποίησης με επαφή για	✓	

γρήγορη στερέωση	
Ενδειξη άδειου γεμιστήρα καρφιών	✓
Led λάμπα εργασίας	✓
Στάθμη ηχητικής πίεσης LpA	88 dB(A)
Στάθμη ηχητικής ισχύος LwA	101 dB(A)
Βάρος	1.68 kg
Διαστάσεις	301x230x75mm (11-7/8" x 9" x 3")

- Τιμές εκπομπής θορύβου μετρημένες σύμφωνα με το σχετικό πρότυπο. (K=3)
- **ΠΡΟΣΟΧΗ! Φοράτε ωτοασπίδες όταν η ηχητική πίεση είναι πάνω από 85 dB(A).**
- Λόγω του συνεχόμενου προγράμματος που εφαρμόζουμε για έρευνα και ανάπτυξη, τα τεχνικά χαρακτηριστικά στο παρόν έντυπο υπόκεινται σε αλλαγή χωρίς προειδοποίηση.
- Παρατήρηση: Τα τεχνικά χαρακτηριστικά μπορεί να διαφέρουν από χώρα σε χώρα.
- x (blank, 1, 2, 3, 4, 5, 6, 7, 8, 9, E, S, A, M) y (blank, -1, -2, -3, -4, -5, -6, -7, -8, -9, E, S, A, M)

Προοριζόμενη χρήση: Το καρφωτικό προορίζεται για κάρφωμα, σε Πόρτες & Παράθυρα, Πίνακες, Γραφεία, Σκάλες, Δάπεδα από σκληρό ξύλο, Πάνελ, Έπιπλα και άλλα.

Αυτό το προϊόν έχει σχεδιαστεί ειδικά για να λειτουργεί με τη σειρά μπαταριών και φορτιστή της INGCΟ.

Φορτιστής	Μπαταρία	Σετ Μπαταρίες + Φορτιστής
FCLI2001E (2A)	FBLI2001 (2.0Ah)	FBCPK1222E
FCLI20411E (4A)	FBLI2002 (4.0Ah)	FBCPK1214
FCLI2034E (4A)	FBLI2003 (5.0Ah)	FBCPK1424
FCLI2082 (4A+4A)	FBLI2060 (6.0Ah)	FBCPK1425E
FCLI2064 (4A)	FBLI2075 (7.5Ah)	FBCLI20244
		FBCLI20245

*Σας συνιστούμε να αγοράσετε τα αξεσουάρ (φορτιστής και μπαταρία) που αναφέρονται στην παραπάνω λίστα από το ίδιο κατάστημα που αγοράσατε το εργαλείο. Ανατρέξτε στη συσκευασία αξεσουάρ για περισσότερες λεπτομέρειες. Το προσωπικό του καταστήματος μπορεί να σας βοηθήσει και να σας προσφέρει συμβουλές.

ΠΡΟΕΙΔΟΠΟΙΗΣΗ: Η λανθασμένη χρήση ή η αμέλεια να ακολουθήσετε τους κανόνες ασφάλειας που διατυπώνονται στο παρόν εγχειρίδιο οδηγιών μπορεί να προκαλέσει σοβαρό προσωπικό τραυματισμό.

ΠΕΡΙΓΡΑΦΗ ΛΕΙΤΟΥΡΓΙΑΣ

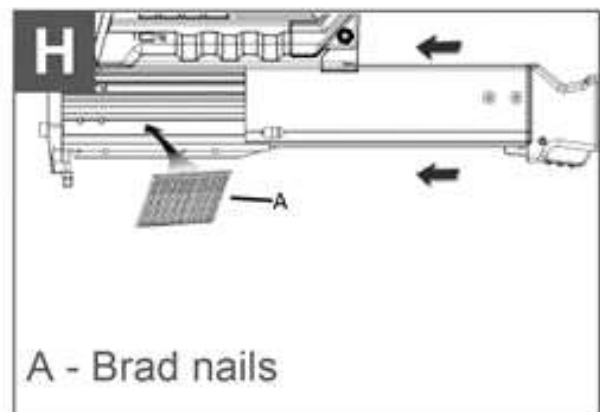
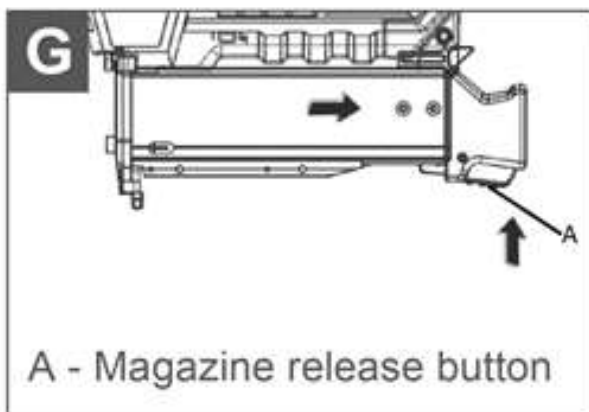
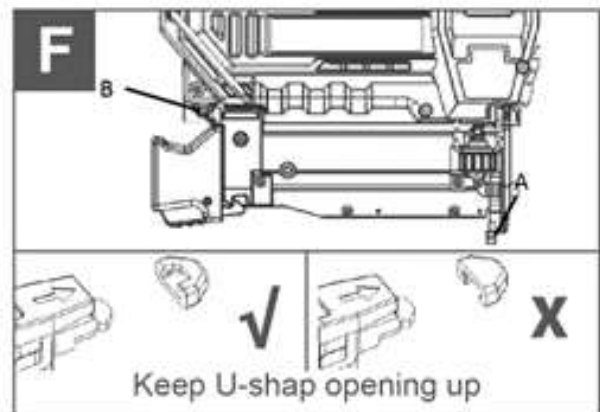
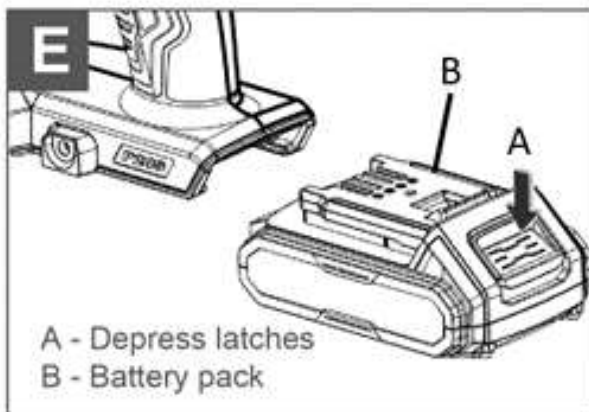
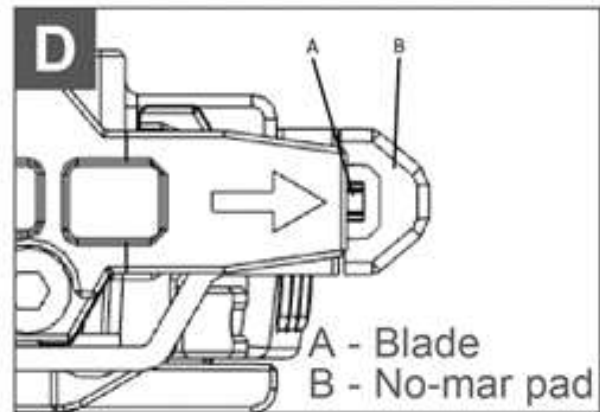
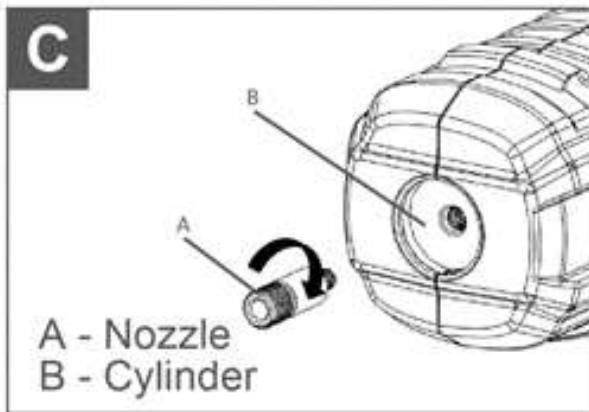
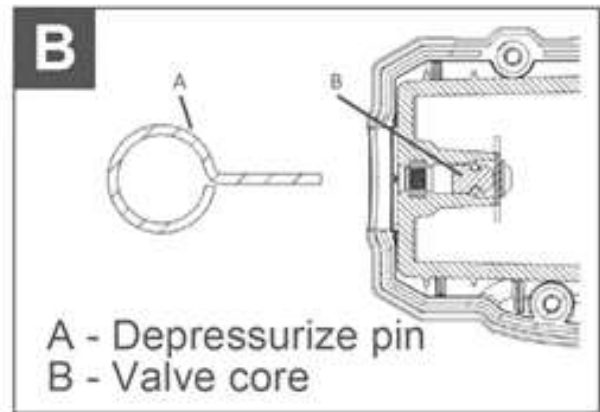
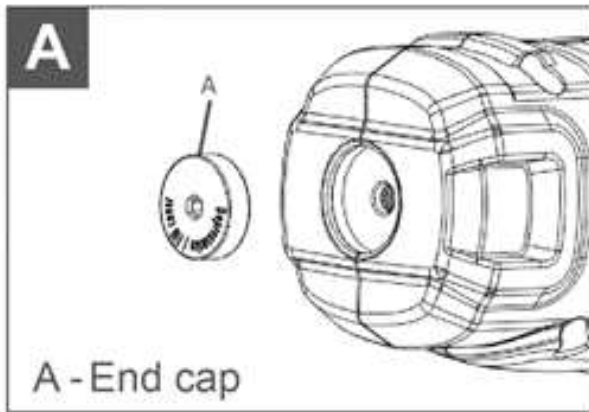

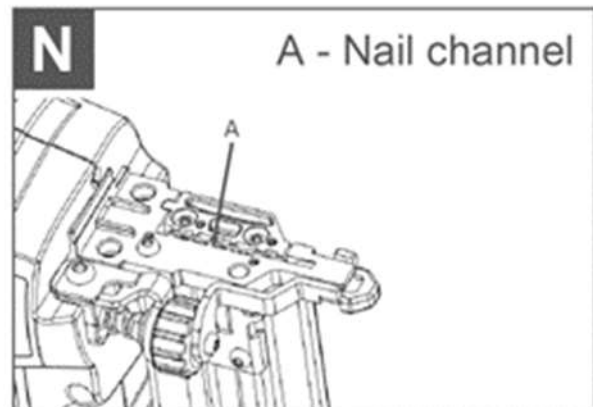
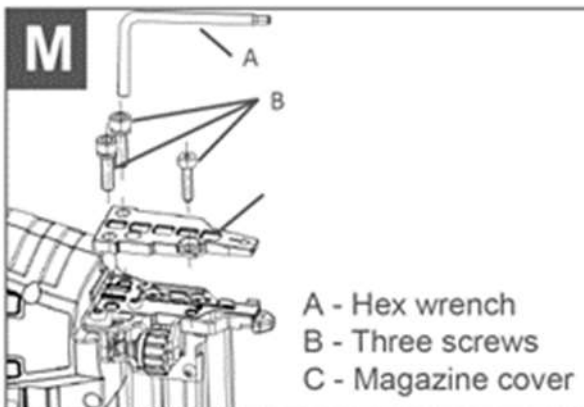
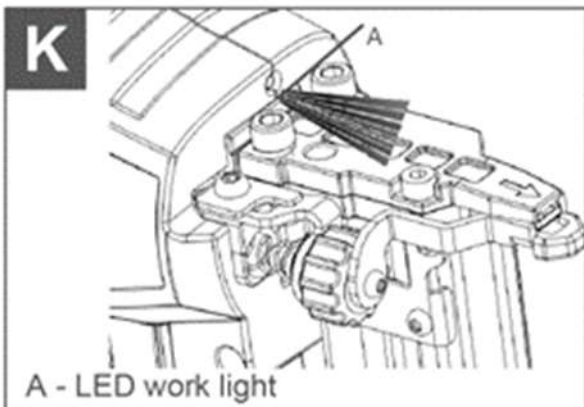
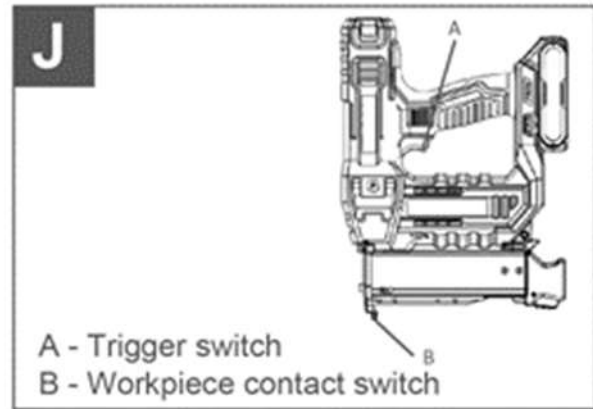
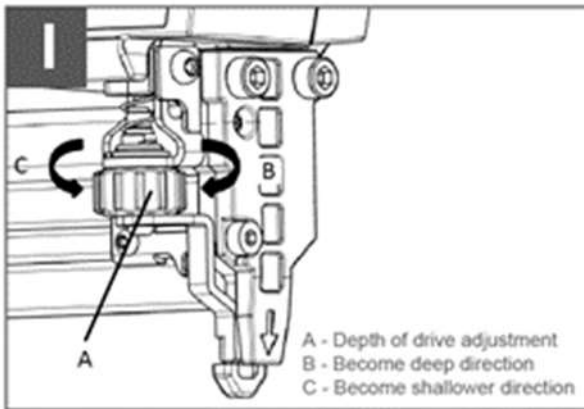

ΠΡΟΣΟΧΗ:

- Να βεβαιώνεστε πάντοτε ότι είναι σβηστό το εργαλείο και αφαιρέσατε την μπαταρία πριν ρυθμίσετε ή ελέγχετε κάποια λειτουργία του εργαλείου.
- Πάντοτε να σβήνετε το εργαλείο πριν βάλετε ή βγάλετε την μπαταρία.
- Κρατήστε το εργαλείο μακριά από εσάς και τους άλλους όταν τοποθετείτε καρφιά. Σε αντίθετη περίπτωση, μπορεί να προκληθεί σοβαρός τραυματισμός.

Τοποθέτηση καρφιών

- Με τη μύτη του εργαλείου στραμμένη μακριά σας, πιέστε το κουμπί απελευθέρωσης του γεμιστήρα που βρίσκεται στο πίσω μέρος του και ανοίξτε το κάλυμμά του .
- Τοποθετήστε τα καρφιά στο κανάλι με το καρφί στραμμένο προς τα κάτω και εδράζοντας στο κάτω μέρος του καναλιού.
- Σπρώξτε το κάλυμμα του θαλάμου για να κλείσει και να ασφαλίσει σωστά στη θέση του.

- Βεβαιωθείτε ότι ο γεμιστήρας είναι ασφαλισμένος στη θέση του.
- Τοποθετήστε την μπαταρία και ενεργοποιήστε ξανά το καρφωτικό πατώντας το διακόπτη λαβής του φωτός εργασίας

Προστατευτικό μαξιλάρι - κάλυμμα (No-mar)

Το μαξιλαράκι στη μύτη του εργαλείου βοηθά στην αποφυγή βλάβης και εμπλοκής όταν εργάζεστε με πιο μαλακά ξύλα.

- Αφαιρέστε την μπαταρία.
- Αφαιρέστε το μαξιλάρι τραβώντας το προς τα κάτω και μακριά από τη μύτη. Για να αντικαταστήσετε το μαξιλάρι, τοποθετήστε το πάνω από τη μύτη και πιέστε προς τα επάνω για να το ξαναβάλετε.
- Ο αποθηκευτικός χώρος για το μαξιλάρι βρίσκεται στο γεμιστήρα του εργαλείου.
- Στον αποθηκευτικό χώρο παρέχεται ένα πρόσθετο μαξιλαράκι.

Βάθος οδήγησης

Το βάθος οδήγησης του καρφιού μπορεί να ρυθμιστεί πέρα από την πίεση του αέρα. Συνιστάται να ελέγξετε το βάθος σε ένα κομμάτι εργασίας για να προσδιορίσετε το απαιτούμενο βάθος για την εφαρμογή. Για να προσδιορίσετε το βάθος κίνησης, ρυθμίστε πρώτα την πίεση του αέρα και καρφώστε ένα καρφί δοκιμής.

Για να επιτύχετε το επιθυμητό βάθος, χρησιμοποιήστε το βάθος ρύθμισης κίνησης στο εργαλείο. Σκληρότερα υλικά και μακρύτερα καρφιά απαιτούν περισσότερη δύναμη για να οδηγήσουν το καρφί.

- Αφαιρέστε την μπαταρία από το εργαλείο, εάν είναι εγκατεστημένη.
- Στρίψτε το βάθος της ρύθμισης κίνησης αριστερά ή δεξιά για να αλλάξετε το βάθος οδήγησης.
- Εγκαταστήστε ξανά την μπαταρία και επανακινήστε το εργαλείο πιέζοντας το διακόπτη.
- Περάστε ένα δοκιμαστικό καρφί μετά από κάθε ρύθμιση μέχρι να ρυθμιστεί το επιθυμητό βάθος.

ΣΗΜΕΙΩΣΗ: Ρυθμίστε το βάθος οδήγησης στο μικρότερο δυνατό βάθος που θα καλύψει τις ανάγκες σας.

Οδήγηση καρφιών

ΠΡΟΣΟΧΗ: Ποτέ μην σφίγγετε ή κρατάτε πίσω τον μηχανισμό επαφής του τεμαχίου εργασίας κατά τη λειτουργία του εργαλείου. Κάτι τέτοιο θα μπορούσε να οδηγήσει σε πιθανό σοβαρό τραυματισμό.

Λειτουργία μεμονωμένης διαδοχικής ενεργοποίησης:

Η διαδοχική ενεργοποίηση παρέχει την πιο ακριβή τοποθέτηση των καρφιών. Σύρετε τον επιλογέα στη θέση (T).

ΠΡΟΣΟΧΗ : Το καρφωτικό δεν θα λειτουργήσει σωστά εάν ο επιλογέας δεν έχει τοποθετηθεί με ασφάλεια είτε σε θέση (T) είτε σε (T T T). Πάντα βεβαιωθείτε ότι ο επιλογέας είναι τοποθετημένος σωστά για να αποφύγετε μια απροσδόκητη εκτόξευση καρφιών και πιθανό σοβαρό προσωπικό τραυματισμό.

Το εργαλείο ενεργοποιείται όταν η λυχνία LED είναι αναμμένη.

1. Πιέστε τη σκανδάλη και στην συνέχεια αφαιρέστε την μπαταρία από αυτό.
2. Εγκαταστήστε ξανά την μπαταρία.

3. Κρατήστε το εργαλείο για να διατηρήσετε τον έλεγχο. Τοποθετήστε τη μύτη του εργαλείου πάνω στην επιφάνεια εργασίας.
4. Σπρώξτε το εργαλείο στην επιφάνεια εργασίας για να πιέσετε την επαφή του τεμαχίου εργασίας.
5. Πιέστε τη σκανδάλη για να καρφώσετε ένα καρφί.
6. Πάντα αφαιρείτε τα δάχτυλά σας από τη σκανδάλη όταν έχετε καρφώσει τον επιθυμητό αριθμό καρφιών.

Λειτουργία ενεργοποίησης επαφής

Η επαφή επιτρέπει πολύ γρήγορη τοποθέτηση καρφιών. Σύρετε τον επιλογέα στη θέση (T T T).

Το εργαλείο ενεργοποιείται όταν η λυχνία LED είναι αναμμένη.

1. Πιέστε τη σκανδάλη και στην συνέχεια αφαιρέστε την μπαταρία από αυτό.
2. Εγκαταστήστε ξανά την μπαταρία.
3. Κρατήστε το εργαλείο για να διατηρήσετε τον έλεγχο. Τοποθετήστε τη μύτη του εργαλείου πάνω στην επιφάνεια εργασίας.
4. Σπρώξτε το εργαλείο στην επιφάνεια εργασίας για να πιέσετε την επαφή του τεμαχίου εργασίας.
5. Πιέστε τη σκανδάλη για να καρφώσετε ένα καρφί.
6. Πάντα αφαιρείτε τα δάχτυλά σας από τη σκανδάλη όταν έχετε καρφώσει τον επιθυμητό αριθμό καρφιών.

ΣΗΜΕΙΩΣΗ: Σε αυτή τη λειτουργία το εργαλείο μπορεί επίσης να λειτουργήσει πιέζοντας την επαφή του τεμαχίου εργασίας στην επιφάνεια και πιέζοντας τη σκανδάλη.

ΦΩΤΑ ΕΡΓΑΣΙΑΣ LED

Υπάρχει ένα φως εργασίας LED που βρίσκεται σε κάθε πλευρά του καρφωτικού.

Ο φωτισμός εργασίας LED ανάβει πιέζοντας τη σκανδάλη ή τοποθετώντας την μπαταρία. Είναι σε πλήρη ένταση στο 1ο λεπτό, μετά γίνεται σκοτεινό και μετά από 10 λεπτά σβήνει.

ΣΗΜΕΙΩΣΗ: Το εργαλείο είναι ενεργοποιημένο όταν είναι αναμμένο το φως εργασίας LED.

Ένδειξη χαμηλής μπαταρίας:

Οι προβολείς θα αναβοσβήσουν τέσσερις φορές και στη συνέχεια θα σβήσουν για να δείξουν χαμηλή στάθμη μπαταρίας.

ΔΙΑΓΝΩΣΤΙΚΑ ΣΤΟΙΧΕΙΑ

Οι προβολείς εργασίας LED παρέχουν ανατροφοδότηση για να υποδείξουν εάν η μπαταρία είναι φορτισμένη επαρκώς και εάν το εργαλείο λειτουργεί σωστά. Αν οι προβολείς εργασίας αναβοσβήνουν, εγκαταστήστε πλήρως φορτισμένη μπαταρία.

Αφαίρεση καρφιών από το εργαλείο

Αφαιρέστε τη μπαταρία από το εργαλείο.

Για να αφαιρέσετε μια λωρίδα καρφιών από το εργαλείο, πιέστε το κουμπί αφαίρεσης γεμιστήρα που βρίσκεται στο πίσω μέρος του γεμιστήρα και ανοίξτε τον.

Αφαιρέστε τα καρφιά.

Κλείστε το γεμιστήρα.

Αφαίρεση μαγκωμένου καρφιού

- Αφαιρέστε τη μπαταρία από το εργαλείο.
- Ανοίξτε το γεμιστήρα και αφαιρέστε τα καρφιά από το εργαλείο.
- Τραβήξτε προς τα πάνω το μάνδαλο και ανοίξτε την απελευθέρωση εμπλοκής.
- Τοποθετήστε ένα ίσιο κατσαβίδι στο μηχανισμό κίνησης και στρώξτε τον μηχανισμό οδήγησης προς τα πίσω, απελευθερώνοντας την εμπλοκή του καρφιού.
- Αφαιρέστε το λυγισμένο καρφί.
- Κλείστε την απελευθέρωση και το μάνταλο.
- Τοποθετήστε ξανά καρφιά και κλείστε το γεμιστήρα.
- Εγκαταστήστε ξανά την μπαταρία.

ΣΗΜΕΙΩΣΗ: Η υπερβολική είσοδος στο υλικό, τα υπερβολικά πριονίδια ή τα μπλοκαρισμένα καρφιά μπορεί να οδηγήσουν σε κόλληση της λεπίδας οδηγού στην κάτω θέση της.

Η λεπίδα οδήγησης μπορεί συνήθως να επιστρέψει στην αρχική της θέση πιέζοντας το στοιχείο επαφής εργασίας πάνω σε ένα κομμάτι ξύλου και πιέζοντας τη σκανδάλη.

Εάν το εργαλείο λειτουργεί χωρίς να καρφώσει, το κανάλι καρφιών μπορεί να είναι βρώμικο. Ανατρέξτε στην ενότητα Καθαρισμός του καναλιού καρφιών.

ΚΑΘΑΡΙΣΜΟΣ ΤΟΥ ΚΑΝΑΛΙΟΥ ΚΑΡΦΙΩΝ

Εάν το εργαλείο δεν καρφώνει ή κάνει κύκλους χωρίς να καρφώσει, τα υπολείμματα κόλλας από τη λωρίδα καρφιών μπορεί να χρειαστεί να καθαριστούν από την περιοχή γύρω από τον μηχανισμό κίνησης.

- Αφαιρέστε τη μπαταρία.
- Αφαιρέστε τα καρφιά από το εργαλείο.
- Ανοίξτε το μάνταλο απελευθέρωσης και το γεμιστήρα.
- Χρησιμοποιήστε μια μικρή ποσότητα λαδιού εργαλείου αέρα σε ένα καθαρό πανί ή ένα βαμβάκι για να σκουπίσετε το κανάλι, αφαιρώντας όλα τα ίχνη κόλλας.
- Τοποθετήστε ξανά καρφιά στο εργαλείο και κλείστε το γεμιστήρα.

ΑΝΤΙΜΕΤΩΠΙΣΗ ΠΡΟΒΛΗΜΑΤΩΝ

ΠΡΟΒΛΗΜΑ	ΠΙΘΑΝΗ ΑΙΤΙΑ	ΛΥΣΗ
Το εργαλείο λειτουργεί αλλά τα καρφιά δεν καρφώνονται πλήρως.	<ul style="list-style-type: none"> • Χαμηλή πίεση αέρα • Όχι επαρκές βάθος οδήγησης • Μεγάλο μήκος καρφιού για το ξύλο 	<ul style="list-style-type: none"> • Αυξήστε πίεση • Ρυθμίστε βάθος • Αλλάξτε καρφιά
Το εργαλείο λειτουργεί σωστά αλλά τα καρφιά οδηγούνται πολύ βαθιά.	<ul style="list-style-type: none"> • Υψηλή πίεση αέρα • Μεγάλο βάθος οδήγησης 	<ul style="list-style-type: none"> • Χαμηλώστε πίεση • Ρυθμίστε βάθος
Συχνές εμπλοκές	<ul style="list-style-type: none"> • Ακατάλληλα καρφιά • Χαλασμένα καρφιά • χαλαρός γεμιστήρας • Βρώμικος γεμιστήρας 	<ul style="list-style-type: none"> • Βεβαιωθείτε για το σωστό μέγεθος • Αντικαταστήστε καρφιά • Σφίξτε τις βίδες • Καθαρίστε τον.
Πιέζετε τη σκανδάλη, αλλά δεν μπορείτε να οδηγήσετε τα καρφιά, και η λυχνία LED συνεχίζει να αναβοσβήνει 4 φορές	<ul style="list-style-type: none"> • Η μπαταρία δεν επαρκεί 	<ul style="list-style-type: none"> • Φορτίστε τη μπαταρία
Πιέζετε τη σκανδάλη, αλλά δεν μπορείτε να οδηγήσετε τα καρφιά, και η λυχνία LED συνεχίζει να αναβοσβήνει 5 ή 9 φορές	<ul style="list-style-type: none"> • Το εργαλείο/η μπαταρία έχει υπερθερμανθεί 	<ul style="list-style-type: none"> • Αφήστε το εργαλείο/μπαταρία να κρυώσει πριν ενεργοποιήσετε ξανά το εργαλείο.
Πιέζετε τη σκανδάλη, αλλά δεν μπορείτε να οδηγήσετε τα καρφιά, και η λυχνία LED συνεχίζει να αναβοσβήνει 6 φορές.	<ul style="list-style-type: none"> • Το εργαλείο/η μπαταρία λειτουργεί με τρόπο που προκαλεί ασυνήθιστα υψηλό ρεύμα 	<ul style="list-style-type: none"> • Χρησιμοποιήστε τον πείρο αποσυμπίεσης για να ξεφουσκώσετε τον κύλινδρο και να προσπαθήσετε να οδηγήσετε, και επικοινωνήστε με το κέντρο σέρβις εάν δεν λειτουργεί.
Σημείωση: Οι επισκευές πρέπει να πραγματοποιούνται από ειδικευμένο άτομο.		

ΠΕΡΙΒΑΛΛΟΝ

Εάν η συσκευή σας πρέπει να αντικατασταθεί μετά από παρατεταμένη χρήση, μην την πετάξετε στα οικιακά απορρίμματα αλλά απορρίψτε την με ασφαλή για το περιβάλλον τρόπο.

Τα απορρίμματα που παράγονται από τα ηλεκτρικά μηχανήματα δεν μπορούμε να τα επεξεργαστούμε όπως τα οικιακά απορρίμματα. Προνοήστε για την ανακύκλωση εκεί όπου είναι διαθέσιμες οι κατάλληλες εγκαταστάσεις. Συμβουλευθείτε τους τοπικούς φορείς ή τον αντιπρόσωπο για συμβουλές σχετικά με τη συλλογή και την απόρριψη.

Σύστημα μπαταριών

Αυτό το προϊόν περιέχει ιόντα λιθίου. Για να διατηρήσετε τους φυσικούς πόρους, ανακυκλώστε το ή απορρίψτε τις μπαταρίες όπως ενδείκνυται. Οι κοινοτικοί, εθνικοί ή τοπικοί νόμοι μπορεί να απαγορεύουν την απόρριψη των μπαταριών ιόντων λιθίου σε κοινούς κάδους απορριμμάτων. Συμβουλευτείτε τις τοπικές αρχές διαχείρισης απορριμμάτων για να μάθετε αν υπάρχουν διαθέσιμες επιλογές ανακύκλωσης και απόρριψης.

ΕΓΓΥΗΣΗ ΕΡΓΑΛΕΙΩΝ INGCO

Όλα τα ηλεκτρικά εργαλεία της **INGCO** ελέγχονται λεπτομερώς και υποβάλλονται σε αυστηρούς ποιοτικούς ελέγχους. Για αυτό η **INGCO** εγγυάται για όλα τα εργαλεία της.

Οι αξιώσεις του αγοραστή από την εγγύηση για τυχόν ελαττώματα που πηγάζουν από την σύμβαση αγοράς με τον πωλητή καθώς και τα νομικά κατοχυρωμένα δικαιώματα δεν περιορίζονται με αυτήν την εγγύηση.

Όροι εγγύησης

Για τα παραπάνω εργαλεία παρέχουμε την εγγύηση με βάση τις παρακάτω δεσμεύσεις:

Η εγγύηση παρέχεται χωρίς χρέωση της επισκευής των βλαβών στο εργαλείο, που παρουσιάζονται εντός του χρόνου της εγγύησης και οφείλονται αποδεδειγμένα σε αστοχία του υλικού ή σε κατασκευαστικό λάθος.

Η διάρκεια ισχύος της εγγύησης ανέρχεται σε 24 μήνες.

Η ισχύς της εγγύησης αρχίζει με την αγορά του εργαλείου όπου καθοριστικής σημασίας είναι η ημερομηνία στο αυθεντικό τιμολόγιο ή στην απόδειξη αγοράς.

Από την εγγύηση αποκλείονται:

1. Τα αναλώσιμα υλικά καθώς και οι βλάβες οι οποίες προκύπτουν από φυσιολογική φθορά και χρήση όπως: καρβουνάκια, τσοκ δραπάνων, ρουλεμάν, καλώδια, τσιμούχες.
2. Οι μπαταρίες και οι φορτιστές των επαναφορτιζόμενων έχουν 6 μήνες εγγύησης.
3. Οι βλάβες των εργαλείων που οφείλονται σε μη τήρηση των οδηγιών, σε μη ενδεδειγμένη χρήση του εργαλείου, σε ανώμαλες συνθήκες περιβάλλοντος, σε ξένες προς το εργαλείο συνθήκες λειτουργίας, σε υπερφόρτωση ή φροντίδα του εργαλείου.
4. Οι βλάβες στο εργαλείο που οφείλονται στη χρήση μη αυθεντικών εξαρτημάτων και ανταλλακτικών **INGCO**.
5. Όταν έχουν γίνει αλλαγές και παρεμβάσεις στα εργαλεία.
6. Η επισκευή της βλάβης ενός εργαλείου, που καλύπτεται από τους όρους της εγγύησης, διεκπεραιώνεται κατά την κρίση μας ως εξής: είτε επισκευάζεται το ελαττωματικό εξάρτημα χωρίς χρέωση ή αντικαθίσταται με ένα άλλο καινούριο εργαλείο. Σε περίπτωση αντικατάστασης, το επιστρεφόμενο εργαλείο πρέπει να συνοδεύεται με όλα τα παρελκόμενα του. Τα ανταλλακτικά ή τα εργαλεία τα οποία αντικαθίστανται παραμένουν στην κατοχή μας.

Για την αποδοχή της εγγύησης θα πρέπει να προσκομίζετε το τιμολόγιο ή την απόδειξη αγοράς με αναγραφόμενη την ημερομηνία και την ονομασία του προϊόντος. Εργαλεία τα οποία έχουν ανοιχτεί από τον πελάτη χάνουν την ισχύ της εγγύησης. Εάν ο αγοραστής αποστείλει το εργαλείο στον πωλητή ή στο τμήμα service, τότε τα έξοδα και το ρίσκο μεταφοράς βαρύνουν τον αγοραστή.

Άλλες απαιτήσεις, εκτός από αυτές που αναγράφονται σε αυτό το έντυπο εγγύησης επισκευής των βλαβών των ηλεκτρικών εργαλείων, δεν ισχύουν.

Μετά από μια διεκπεραίωση εγγύησης δεν επιμηκύνεται ούτε ανανεώνεται ο χρόνος εγγύησης για το εργαλείο. Η εγγύηση για το ανταλλακτικό της επισκευής έχει διάρκεια 6 μηνών.

Εισαγωγείς Ελλάδας ΠΟΙΜΕΝΙΔΗΣ Α.Ε.Ε.

Πολυτεχνείου 45, Θεσσαλονίκη T.K.54625

Τηλ.: 2310 539 334 - 2310 546 035

www.ingcotools.gr

Ε.Κ. ΔΗΛΩΣΗ ΣΥΜΜΟΡΦΩΣΗΣ

Εμείς η:

INGCO TOOLS CO., LIMITED
No. 45 Songbei Road, Suzhou Industrial Park, Jiangsu, China

Δηλώνουμε ότι:

το προϊόν αυτό CBNLI3603xy και CBNLI3606xy είναι σύμφωνο με τις βασικές απαιτήσεις και άλλες σχετικές διατάξεις των ισχυουσών ευρωπαϊκών οδηγιών, με βάση την εφαρμογή των ευρωπαϊκών εναρμονισμένων προτύπων.

*x (blank, 1,2,3,4,5,6,7,8,9, E, S, A, M)

*y (blank, -1,-2,-3,-4,-5,-6,-7,-8,-9, E, S, A, M)

Κάθε μη εξουσιοδοτημένη τροποποίηση της συσκευής ακυρώνει αυτές τις δηλώσεις.

Ευρωπαϊκές οδηγίες
2011/65/EU
2006/42/EC
2014/30/EU

Ευρωπαϊκά εναρμονισμένα πρότυπα
EN62841-1: 2015
EN62841-2-2: 2014

Ημερομηνία: 29/5/2024

Εξουσιοδοτημένη υπογραφή:

Τίτλος του υπογράφοντος:

For and on behalf of
INGCO TOOLS CO., LIMITED

Product manager

Authorized Signature(s)

No.45 Songbei Road, Suzhou Industrial Park, Jiangsu, China



MADE IN CHINA 0124.V03

   INGCO Global www.ingco.com

NEWWAY TECHNOLOGY (SUZHOU) CO., LIMITED
No. 20 Dagang Road, Fuqiao Town, Taicang City, China